



SF 300

Руководство по эксплуатации



ПРЕДОСТЕРЕЖЕНИЕ

Использование неисправного транспортного средства может привести к тяжелым травмам или смерти



Пользуясь транспортным средством, всегда надевайте шлем и защитные приспособления



Перед вождением и во время него, никогда не употребляйте наркотики или алкоголь



Поздравляем Вас с приобретением снегохода **IRBIS SF 300 !**

Данное Руководство (версия 01.2025) поможет Вам разобраться в основных технических характеристиках и принципе работы снегохода, приобрести основные знания, касающиеся особенностей данного снегохода, а так же освоить и получить основные навыки управления машиной.

В данном руководстве содержится важная информация по безопасной эксплуатации снегохода. Кроме того, в нем даны рекомендации по технике вождения, которые позволят приобрести навыки, необходимые для управления машиной.

Наконец в Руководстве приводится регламент технического обслуживания с описанием соответствующих процедур. Если у Вас возникнут вопросы, касающиеся эксплуатации обслуживания снегохода, проконсультируйтесь пожалуйста с Вашим продавцом, либо обратитесь в сервисные мастерские, осуществляющие гарантийное обслуживание мототехники «IRBIS».

В целях улучшения качества продукции, предприятие - изготовитель оставляет за собой право внесения изменений в свою продукцию, поэтому между Вашим снегоходом и настоящим Руководством могут быть некоторые отличия. Обо всех изменениях, дополнениях, о новой продукции и еще много полезной и интересной информации Вы найдете на нашем сайте : www.irbismotors.ru

ВАЖНАЯ ИНФОРМАЦИЯ

- Снегоход IRBIS SF 300 подлежит обязательной регистрации в органах ГОСТЕХНАДЗОРА и может эксплуатироваться только при наличии государственного номерного знака.

- В соответствии с действующим законодательством к управлению снегоходом IRBIS SF 300 допускаются лица, имеющие удостоверение тракториста - машиниста категории «А».

При условиях правильной эксплуатации изделия срок его службы составляет 5 лет.

Производитель: ООО «ИРБИС МОТОРЗ», Российская Федерация, 142603, Московская обл., г. Орехово-Зуево, ул. Тургенева, д.1а, пом.121

ПРЕНЕБРЕЖЕНИЕ К СОДЕРЖАЩИМСЯ В ДАННОМ РУКОВОДСТВЕ ПРЕДУПРЕЖДЕНИЯМ, МОЖЕТ ПРИВЕСТИ К СЕРЬЕЗНЫМ ТРАВМАМ ИЛИ ЛЕТАЛЬНОМУ ИСХОДУ! ОСОБЕННО ВАЖНАЯ ИНФОРМАЦИЯ ВЫДЕЛЕНА В РУКОВОДСТВЕ СЛЕДУЮЩИМИ ПОМЕТКАМИ :



- Знаки предупреждения об опасности означают : **ОПАСНОСТЬ !**
БУДЬТЕ ОСТОРОЖНЫ ! ВАША БЕЗОПАСНОСТЬ ПОД УГРОЗОЙ !



ПРЕДОСТЕРЕЖЕНИЕ :

- Несоблюдение инструкций может окончиться серьезной травмой или смертью водителя транспортного средства, находящихся поблизости лиц или человека, осматривающего или ремонтирующего транспортное средство

ПРЕДОСТЕРЕЖЕНИЕ :

- **ПРЕДОСТЕРЕЖЕНИЕ** о необходимости принятия специальных мер предосторожности, чтобы избежать повреждения машины.

ПРИМЕЧАНИЕ : - После заголовка **ПРИМЕЧАНИЕ** дается важная информация, облегчающая выполнение различных действий или поясняющая смысл сказанного.

ВВЕДЕНИЕ.....	1	Проверка состояния гусеницы и лыж.....	28
БЕЗОПАСНОСТЬ		Проверка воздушного фильтра.....	29
Общие меры безопасности.....	5	Проверка уровня охлаждающей жидкости.....	30
Меры безопасности перед эксплуатацией.....	6	Проверка уровня топлива в баке.....	30
Меры безопасности при эксплуатации.....	7	Проверка уровня моторного масла	30
Меры безопасности при заправке топливом.....	9	Проверка осветительных приборов.....	33
Меры безопасности при техническом		ЗАПУСК, ОСТАНОВКА, ОБКАТКА ДВИГАТЕЛЯ	
обслуживании и хранении.....	9	Запуск двигателя.....	31
Расположение предупреждающих наклеек.....	10	Выключение двигателя.....	32
ОПИСАНИЕ СНЕГОХОДА		Обкатка двигателя.....	32
Идентификационные номера.....	12	ВОЖДЕНИЕ СНЕГОХОДА	
Устройство снегохода.....	14	Обучение вождению снегохода.....	34
Технические характеристики.....	16	Начало движения.....	35
ОРГАНЫ УПРАВЛЕНИЯ		Торможение.....	35
Топливный бак.....	17	Повороты.....	35
Замок зажигания.....	17	Движение вверх по склону.....	36
USB-разъем.....	18	Движение вниз по склону.....	36
Органы управления на правой рукоятке руля.....	19	Пересечение склона.....	37
Органы управления на левой рукоятке руля.....	20	Лед или обледеневшая поверхность.....	37
Панель приборов.....	21	Плотный снежный покров.....	38
Рычаг переключения передач.....	22	Движение по другим поверхностям.....	38
ЭКСПЛУАТАЦИЯ СНЕГОХОДА		Минимальный снежный покров.....	39
Заправка снегохода топливом.....	23	Движение по снежной целине.....	39
Заправка снегохода маслом.....	24	Управление снегоходом.....	39
Проверка технического состояния.....	27	Транспортировка снегохода.....	40
Проверка тормозной системы.....	28		

ПЕРИОДИЧЕСКОЕ ТЕХНИЧЕСКОЕ ОБСЛУЖИВАНИЕ

Виды и периодичность технического обслуживания.....	41
Карта технического обслуживания.....	42
Смазка снегохода.....	47
Таблица смазки.....	48

ТЕХНИЧЕСКОЕ ОБСЛУЖИВАНИЕ СНЕГОХОДА

ДВИГАТЕЛЬ	50
Система смазки.....	50
Система питания.....	51
Система охлаждения.....	51
Система зажигания.....	51

ТРАНСМИССИЯ

Замена ремня вариатора.....	53
Регулировка натяжения цепи.....	53

ХОДОВАЯ ЧАСТЬ

Регулировка приводной гусеницы.....	54
Регулировка параллельности лыж.....	56
Регулировка положения руля.....	56

ТОРМОЗА

Проверка тормозных колодок.....	57
Проверка уровня тормозной жидкости.....	57
Замена тормозной жидкости.....	57

ЭЛЕКТРООБОРУДОВАНИЕ

Регулировка светового потока фар.....	58
Аккумуляторная батарея (зарядка).....	59
Принципиальная электросхема.....	60

ПРАВИЛА ХРАНЕНИЯ И УТИЛИЗАЦИЯ

Двигатель.....	62
Топливо.....	62
Задняя подвеска.....	63
Аккумуляторная батарея.....	63
После длительного хранения.....	63
Заводская упаковка.....	64
Транспортирование.....	64
Вывод из эксплуатации, утилизация.....	65

ГАРАНТИЙНЫЕ ОБЯЗАТЕЛЬСТВА

Общие положения.....	66
Порядок и условия предъявления рекламаций.....	67
Условия гарантийного обслуживания.....	68
Гарантийный талон.....	71
Талоны технического обслуживания.....	72
Поиск и устранение неисправностей.....	79
Список дополнительного снаряжения.....	82
Для заметок.....	83

СНЕГОХОД НЕ ИГРУШКА! ЕГО ВОЖДЕНИЕ МОЖЕТ БЫТЬ ОПАСНЫМ!



Управление снегоходом существенно отличается от вождения других транспортных средств, таких как мотоциклы или автомобили. При несоблюдении мер предосторожности авария или опрокидывание машины могут произойти даже при таких обычных маневрах, как повороты, движение по холмистой местности, а так-же при преодолении препятствий. Несоблюдение изложенных ниже правил безопасной эксплуатации снегохода может привести к **СЕРЬЕЗНЫМ ТРАВМАМ ИЛИ ГИБЕЛИ ЛЮДЕЙ**.

- Внимательно прочитайте это Руководство и все примечания, тщательно изучите расположение всех органов управления, а так же меры безопасности при эксплуатации и обслуживании снегохода, неукоснительно выполняйте все рекомендации по правилам эксплуатации.
- Обращайтесь с Вашим снегоходом строго в соответствии с инструкциями, приведенными в настоящем Руководстве и на табличках предупреждений.
- Не приступайте к управлению снегоходом без предварительного обучения или инструктажа.
- Соблюдайте рекомендации, касающиеся возраста водителя транспортного средства : Детям до **16 лет ЗАПРЕЩЕНО** управление снегоходом с рабочим объемом свыше 50 см³.
- Не позволяйте Вашим знакомым пользоваться снегоходом, предварительно не изучив это Руководство и не прошедших соответствующего курса подготовки.
- Не пользуйтесь снегоходом без сертифицированного и правильно застегнутого шлема Вашего размера. Шлем необходимо надевать на подшлемник, обеспечивающий защиту от переохлаждения лица и шеи. Следует так же пользоваться защитными очками, маской или щитком, закрывающим лицо, ездить в специальном утепленном костюме со светоотражающими и защитными вставками, утепленными перчатками и обувью с защитными элементами, предохраняющими наиболее уязвимые места рук и ног от травм и ушибов .
- Если Вы не здоровы, употребляли сильнодействующие лекарства, наркотические средства или алкоголь, откажитесь от поездки на снегоходе. Помните, что даже малое количество выпитого алкоголя резко снижает быстроту реакции водителя, а значит безопасность его самого и окружающих.

- Будьте осторожны на скользкой поверхности, такой как лед, передвигайтесь медленно и будьте предельно внимательны, чтобы своевременно предотвратить возможную потерю управления.
- Перед движением задним ходом убедитесь в отсутствии каких либо преград и людей сзади. Для безопасного движения задним ходом, передвигайтесь медленно и избегайте поворотов под большим углом.
- Никогда не превышайте, ограниченной техническими характеристиками грузоподъемности, нагрузки на снегоход. Груз должен быть расположен правильно и надежно закреплен. Передвигайтесь с пониженной скоростью, и следуйте предписаниям данного руководства по эксплуатации при перевозке грузов и при буксировке. Помните, что при транспортировке грузов или буксировке тормозной путь увеличивается.
- Если Вы не пользуетесь снегоходом, то всегда вынимайте ключ из замка зажигания, чтобы исключить случаи несанкционированного использования транспортного средства и избежать нежелательных происшествий.
- Никогда не касайтесь движущихся частей трансмиссии снегохода.

Меры безопасности перед началом эксплуатации снегохода

- Осматривайте свой снегоход перед каждым использованием, чтобы убедиться в его исправном техническом состоянии. Всегда следуйте описанным в данном Руководстве процедурам осмотра и ухода за транспортным средством.
- Перед каждым пуском двигателя проверяйте работу дроссельной заслонки, тормоза и механизма рулевого управления. Все рычаги, троса и механизмы должны ходить плавно, без заеданий. Рычаг дроссельной заслонки после отпущания должен возвращаться в исходное положение. Рычаг тормоза при нажатии не должен проваливаться.
- Перед пуском двигателя необходимо включить стояночный тормоз, а перед движением необходимо пристегнуть карабин аварийного выключения двигателя к руке водителя, проконтролировать выключение стояночного тормоза, чтобы предотвратить перегрев тормозного диска и исключить снижение тормозных качеств снегохода.

Меры безопасности при эксплуатации снегохода

- Не запускайте двигатель в закрытых помещениях. Выхлопные газы токсичны и могут привести к тяжелому отравлению, быстрой потере сознания и даже смерти. Исключением может быть случай, когда необходимо вкатить снегоход во внутрь помещения или выкатить его наружу. Однако в этом случае необходимо, чтобы работа двигателя составляла минимальное время и после этого было проветрено помещение.
- Следите за тем, чтобы при начале движения снегохода сзади не находились люди. Это потенциально опасно возможным вылетом из под гусеницы кусков льда, камней и других различных предметов. Нажимайте на рычаг газа плавно, не допуская резкого увеличения оборотов двигателя и пробуксовки гусеницы.
- Не допустимо вождение снегохода по грязи, песку, траве, камням или асфальту. Это приведет к повреждению снегохода, быстрому износу лыж, направляющих гусеницы и ведущих звездочек, а так же может послужить причиной получения травм при потере управляемости.
- При движении на снегоходе по незнакомой местности будьте предельно внимательны. Под снегом могут находиться скрытые опасные препятствия. Двигайтесь медленно и очень внимательно. Наезд на камень, пень или любую другую преграду может стать причиной аварии (поломки) и травмы.
- При случайном перевороте снегохода, либо превышении угла бокового наклона более 45° двигатель снегохода должен быть немедленно заглушен любым возможным способом (чека безопасности, кнопка экстренного выключения зажигания на руле, ключ зажигания). Ни в коем случае не пытайтесь запустить двигатель сразу после переворота - существует риск повреждения двигателя. **Производитель не гарантирует исправную работу двигателя при таких режимах эксплуатации.** После возвращения снегохода в нормальное положение, перед запуском двигателя необходимо :
 - осмотреть снегоход на предмет отсутствие пролившегося топлива на корпус и двигатель снегохода, так как бензобак, двигатель, выхлопные трубы и глушитель расположены в непосредственной близости друг от друга, что при опрокидывании и вытекании бензина из бака может привести к пожару . На снегоходе крайне необходимо иметь огнетушитель;
 - проверить возможные смещения деталей, которые могут попасть в зону работы ремня вариатора;

- снять корпус воздушного фильтра и проверить отсутствие моторного масла в его корпусе, а так же в корпусе дроссельной заслонки, при необходимости удалить масло;
- проверить уровень моторного масла и при недостатке - долить масло.
- Отправляясь в поездку, старайтесь выезжать с кем-нибудь в паре, чтобы в случае поломки снегохода была гарантирована возможность вернуться из поездки. Так же следует сообщать свой маршрут знакомым или родственникам, и обеспечить себя средствами связи, так как в случае поломки снегохода или несчастного случая, Вам может потребоваться помощь.
- Тормозной путь на различных поверхностях может существенно отличаться. Например на льду или плотно утрамбованном снегу тормозной путь значительно увеличивается. Исходя из конкретных условий, планируйте и начинайте тормозной путь заранее. Наилучший способ торможения на большинстве поверхностей - отпустить рычаг управления дроссельной заслонки и плавно нажать на рычаг тормоза.
- ~ Снегоход не предназначен для передвижения по дорогам общего пользования. Запрещается выезд на проезжую часть дорог и улиц, автостоянки, тротуары, пешеходные дворы и другие места движения автотранспорта и пешеходов.
- При выборе маршрута и скорости движения учитывайте состояние заснеженной поверхности, погодные условия и Ваши навыки управления снегоходом. В поездке по незнакомой местности продвигайтесь на малой скорости и будьте предельно внимательны и осторожны. Во время движения всегда держите обе руки на руле, а ноги - на подножках снегохода.
- Запрещается выполнять разного рода трюки, такие как прыжки, езда с отрывом лыж от заснеженной поверхности и др.
- Ни при каких обстоятельствах не передавайте управление снегоходом лицам, не имеющим достаточных навыков управления, подтвержденных наличием соответствующего удостоверения, а так же лицам, находящимся в нетрезвом состоянии.
- При работе двигателя приемная труба, резонатор, глушитель и другие детали выпускной системы нагреваются до высоких температур и остаются горячими некоторое время после остановки двигателя. Не прикасайтесь к ним и избегайте контакта деталей системы выпуска с горючими материалами.

Меры безопасности при заправке топливом



● Пары бензина токсичны и взрыв опасны. Заправку снегохода топливом производите на открытой площадке или хорошо проветриваемом помещении с соблюдением мер пожарной безопасности.

- Не допускается заправка топливом при работающем или горячем двигателе. После остановки дайте ему и деталям выпускной системы охладиться в течении 5-10 минут. Не заправляйте снегоход вблизи источников открытого огня и не курите во время заправки.
- Не допускайте разлива топлива при заправке. Уровень топлива заправленного снегохода должен находиться на 4-5 см ниже нижней кромки заливной горловины топливного бака. Не переполняйте топливный бак выше указанного уровня. По окончании заправки топливом крышка топливного бака должна быть плотно закрыта.
- Если в результате неаккуратных действий при заправке бензин был пролит, немедленно удалите его остатки, тщательно вытерев детали сухой салфеткой или ветошью.
- Если бензин попал на кожу или одежду, немедленно смойте его водой с мылом и смените одежду.
- При попадании бензина или его паров в пищеварительный тракт - выпейте большое количество воды или молока. Незамедлительно обратитесь к врачу.
- При попадании бензина или его паров в дыхательные пути или в глаза, промойте глаза большим количеством воды в течении 15 минут, и сразу же обратитесь к врачу.

Меры безопасности при техническом обслуживании и хранении снегохода

- Хранить снегоход необходимо в горизонтальном положении.
- При техническом обслуживании не следует оставлять снегоход длительное время на боку. В противном случае может произойти утечка технических жидкостей или топлива.
- При хранении снегохода необходимо соблюдать все требования пожарной безопасности в связи с тем, что в баке и топливопроводе имеются остатки бензина и его пары.

Не допускается хранение снегохода в помещении, где имеются потенциальные источники возгорания (водонагреватели, обогреватели помещений, открытое пламя, сушилки для одежды и т.п.)

- Перед постановкой снегохода на хранение на длительное время пользуйтесь инструкциями, приведенными в разделе «Правила хранения снегохода» настоящего руководства.

Расположение предупреждающих наклеек в рабочей зоне водителя

Цель наклеек с предупреждающими надписями, размещенных на снегоходе - **обеспечить Вашу безопасность**. Внимательно прочитайте инструкции на каждой наклейке и неукоснительно следуйте им. Если наклейка стерлась или отклеилась, свяжитесь с Вашим продавцом для замены.

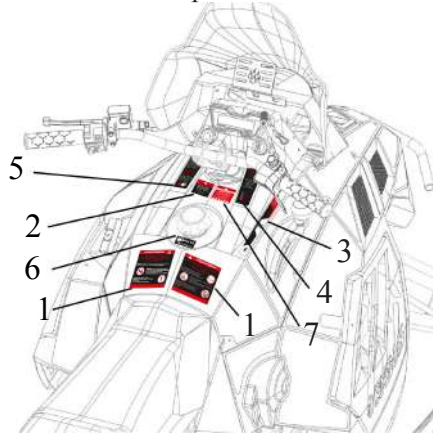

- 1 - основные требования безопасности при эксплуатации
- 2 - проверка работы рычага дроссельной заслонки
- 3 - схема переключения передач
- 4 - предупреждения о недопустимости переключения передач при движении, предупреждение по запуску двигателя при низких температурах
- 5 - предупреждения безопасности при заправке снегохода топливом
- 6 - марка применяемого топлива
- 7 - предупреждение по работе с техническими жидкостями

1

ПРЕДУПРЕЖДЕНИЕ

ЗАПРЕЩАЕТСЯ ЭКСПЛУАТАЦИЯ ТРАНСПОРТНОГО СРЕДСТВА ЛИЦАМ, НЕ ДОСТИГШИМ 16 ЛЕТ.

Если вам меньше 16 лет, то увеличивается вероятность получения травмы или летального исхода от совершённых ошибок.

Выбирайте скорость движения исходя из своих навыков, погодных условий, рельефа местности и загрузки снегохода. Откажитесь от поджога сигареты на ходу!

2

ПРЕДУПРЕЖДЕНИЕ

ВНИМАНИЕ!

Во время езды с пассажиром:

- снижается чувствительность рулевого управления;
- увеличивается тормозной путь.

3

ПРЕДУПРЕЖДЕНИЕ

ЗАПОМНИТЕ! ВЫ НЕСЕТЕ ОТВЕТСТВЕННОСТЬ ЗА БЕЗОПАСНОСТЬ ВАШИХ ПассажиРОВ!

Во время движения будьте внимательны. Сядьте ровно и по возможности выключите, трезвые напитки и другие препараты.

Запрещается передвигаться по трассе АЗС и открытой воде. Всегда надевайте защитный шлем и каску, ищите укрытие для езды на снегоходе.

Запрещается пользоваться снегоходом под воздействием алкоголя, наркотиков и лекарственных средств, даже в минимальных количествах.

4

ПРЕДУПРЕЖДЕНИЕ

НЕ ДОПУСКАЕТСЯ ПЕРЕКЛЮЧЕНИЕ ПЕРЕДАЧ ПРИ ДВИЖЕНИИ СНЕГОХОДА!

Запуск двигателя при температуре окружающей среды ниже минус 30°С не гарантируется.

-30°С

5

ВНИМАНИЕ!

НЕ ПЕРЕПОЛНЯЙТЕ БАК!

Во время движения при малой или средней скорости может появиться. Не заправляйте бак полностью, если собираетесь двигаться снегоходом в горной местности. При повышении температуры окружающего воздуха и нагреве топлива оно может вытечь из-под крышки топливного бака.

Помните, что бензин является легковоспламеняющейся жидкостью, и может воспалиться при оплошности водителя.

Возвращение пролитого топлива может стать причиной пожара. Вытрите excess топлива бензином и маслом на снегоходе.

6

АИ-92

ГОСТ/EURO 3

7

ПРЕДУПРЕЖДЕНИЕ

НЕ ДОПУСКАЙТЕ попадания на облицовочные элементы машины технических жидкостей.

Помните, что при попадании жидкостей на облицовочные элементы машины, они могут загореться.

После работы на снегоходе обязательно мойте снегоход, удаляя с него технические жидкости, предотвращая тем самым возможность их попадания на облицовочные элементы машины.

2

ПРЕДУПРЕЖДЕНИЕ

Перед поездкой проверьте исправность и уровень масла в рычаге управления дроссельной заслонкой

1

ПРЕДУПРЕЖДЕНИЕ

ЗАПРЕЩАЕТСЯ ЭКСПЛУАТАЦИЯ ТРАНСПОРТНОГО СРЕДСТВА ЛИЦАМ, НЕ ДОСТИГШИМ 16 ЛЕТ.

Если вам меньше 16 лет, то увеличивается вероятность получения травмы или летального исхода от совершённых ошибок.

Выбирайте скорость движения исходя из своих навыков, погодных условий, рельефа местности и загрузки снегохода. Откажитесь от поджога сигареты на ходу!

2

ПРЕДУПРЕЖДЕНИЕ

ВНИМАНИЕ!

Во время езды с пассажиром:

- снижается чувствительность рулевого управления;
- увеличивается тормозной путь.

3

ПРЕДУПРЕЖДЕНИЕ

ЗАПОМНИТЕ! ВЫ НЕСЕТЕ ОТВЕТСТВЕННОСТЬ ЗА БЕЗОПАСНОСТЬ ВАШИХ ПассажиРОВ!

Во время движения будьте внимательны. Сядьте ровно и по возможности выключите, трезвые напитки и другие препараты.

Запрещается передвигаться по трассе АЗС и открытой воде. Всегда надевайте защитный шлем и каску, ищите укрытие для езды на снегоходе.

Запрещается пользоваться снегоходом под воздействием алкоголя, наркотиков и лекарственных средств, даже в минимальных количествах.

4

ПРЕДУПРЕЖДЕНИЕ

НЕ ДОПУСКАЕТСЯ ПЕРЕКЛЮЧЕНИЕ ПЕРЕДАЧ ПРИ ДВИЖЕНИИ СНЕГОХОДА!

Запуск двигателя при температуре окружающей среды ниже минус 30°С не гарантируется.

-30°С

5

ВНИМАНИЕ!

НЕ ПЕРЕПОЛНЯЙТЕ БАК!

Во время движения при малой или средней скорости может появиться. Не заправляйте бак полностью, если собираетесь двигаться снегоходом в горной местности. При повышении температуры окружающего воздуха и нагреве топлива оно может вытечь из-под крышки топливного бака.

Помните, что бензин является легковоспламеняющейся жидкостью, и может воспалиться при оплошности водителя.

Возвращение пролитого топлива может стать причиной пожара. Вытрите excess топлива бензином и маслом на снегоходе.

6

АИ-92

ГОСТ/EURO 3

7

ПРЕДУПРЕЖДЕНИЕ

НЕ ДОПУСКАЙТЕ попадания на облицовочные элементы машины технических жидкостей.

Помните, что при попадании жидкостей на облицовочные элементы машины, они могут загореться.

После работы на снегоходе обязательно мойте снегоход, удаляя с него технические жидкости, предотвращая тем самым возможность их попадания на облицовочные элементы машины.

2

ПРЕДУПРЕЖДЕНИЕ

Перед поездкой проверьте исправность и уровень масла в рычаге управления дроссельной заслонкой

10

" " "

- ⑧ - На левом люке - основные требования безопасности при проведении обслуживания и ремонта:



- ⑨ - На правом люке - марка и периодичность замены масла в двигателе и коробке передач:



" " " "

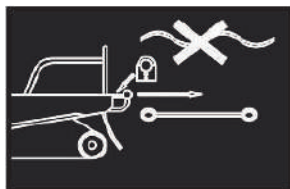

- ⑩ - правила крепления прицепа к снегоходу

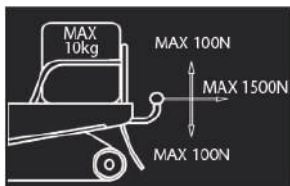
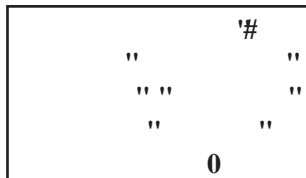

- ⑪ - допустимая нагрузка на задний багажник и заднюю сцепку

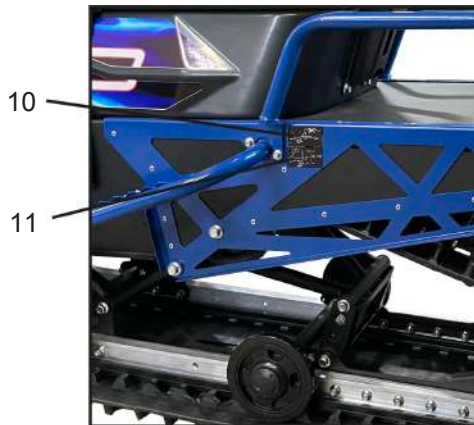

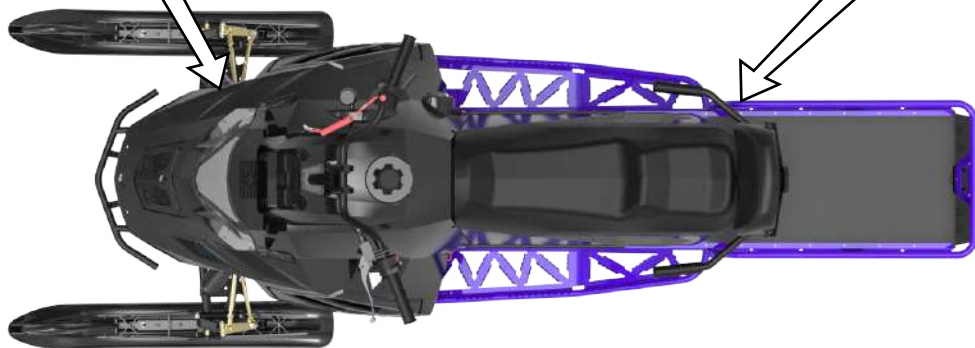
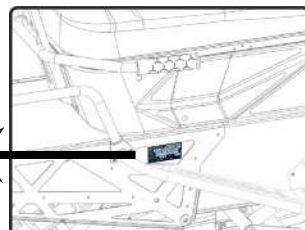
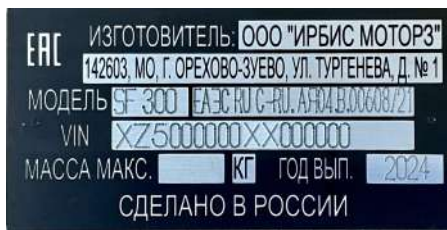
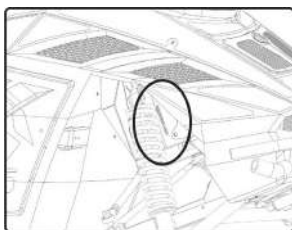

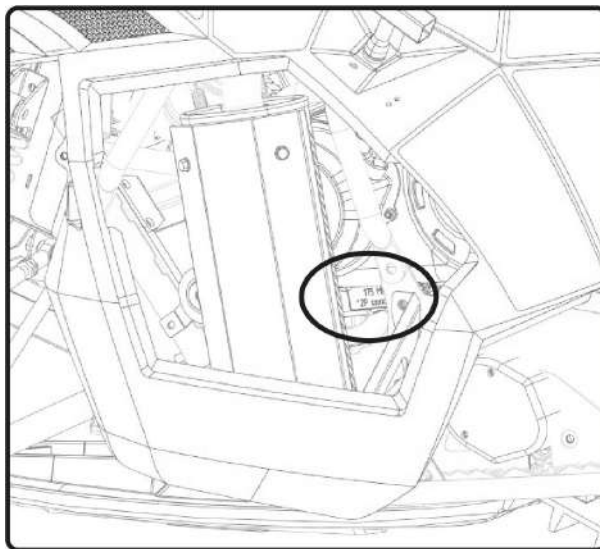
**ПРИМЕЧАНИЕ:**

Снегоход укомплектован двумя ключами зажигания. Рекомендуется один ключ использовать для поездок, а второй - хранить в надежном месте. Дубликат Вашего ключа может быть изготовлен только по имеющемуся образцу; таким образом, при утере обоих ключей, изготовление дубликата станет невозможным и придется менять замок зажигания.

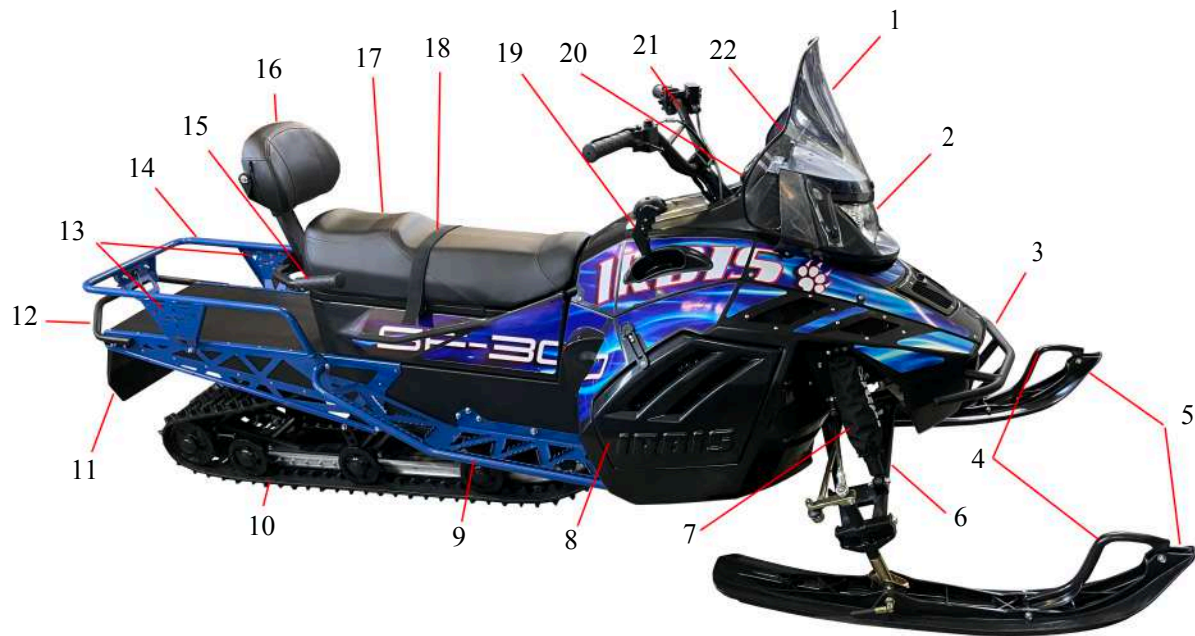

1. Стекло ветровое; 2. Фара головного света; 3. Передний бампер; 4. Наконечник (ручка) лыжи; 5. Лыжи; 6. Рычаги передней подвески; 7. Передние амортизаторы; 8. Крышка боковая правая; 9. Подножка; 10. Гусеница; 11. Брызговик; 12. Задний бампер; 13. Площадка крепления номерного знака или канистры; 14. Багажник; 15. Пассажи́рские ручки; 16. Пассажи́рская спинка; 17. Сиденье; 18. Ремень фиксации сиденья; 19. Рычаг переключения режимов трансмиссии; 20. Замок зажигания; 21. Руль; 22. Панель приборов.



23. Орган управления рабочим тормозом; 24. Крышка бака топливного; 25. Фаркоп; 26. Ведомый вал;
27. Регулировка натяжения гусеницы; 28. Направляющие скольжения (склизы); 29. Опорный каток; 30. Крышка боковая левая; 31. Масляный радиатор; 32. Передний люк.

Пункт	Технический параметр
Габаритные размеры, Д x Ш x В	2744/2940x1040x1075 мм
Высота по седлу	740 мм
Снаряженная масса	240 кг
Передняя подвеска	Независимая рычажная подвеска
Тормозная система	Гидравлическая, с дисковым тормозом
Двигатель	Одноцилиндровый, четырехтактный, с жидкостным охлаждением
Максимальная мощность	21 кВт / 29 л.с. (8000 об/мин)
Крутящий момент	25 Н.м. (6000 об/мин)
Система питания	Электронный впрыск
Рабочий объем	287 см ³
Трансмиссия	Вариатор, с реверсом. Режим работы F-N-R.
Привод гусеницы	Цепь, тип 530 (шаг 15,875мм), 44
Система запуска	Электрический стартер с резервным ручным запуском
Марка топлива	92-й бензин
Емкость топливного бака	18 л
Движитель	Гусеничный, с передним расположением ведущих звезд
Гусеница	Резинотканевая, армированная. Длина 3434 мм, 68 окон, шаг 50,5мм), ширина 380 мм. Высота грунтозацепа 23 мм.
Механизм натяжения гусеницы	Винтовой
Льжи	Опорно-поворотные
Максимальная грузоподъемность	180 кг
Пассажиروместимость	2 человека



Замок зажигания.

Замок зажигания расположен справа от панели приборов на пластике бака (на фото). Существует два положения замка зажигания:

1. Положение «OFF» - вся цепь разорвана; ключ может быть вынут из замка зажигания.
2. Положение «ON» - вся цепь замкнута; двигатель можно запустить; ключ вынуть нельзя.

Топливный бак.

Указатель уровня топлива. Индикатор указывает на уровень топлива в баке. Если указатель топлива отображает 5 делений – бак полный, если указатель отображает одно деление – бак пустой. Необходима дозаправка снегохода.

Крышка топливного бака

Максимальная вместимость топливного бака составляет 18 литров. Заправляйте снегоход только бензином с октановым числом 92. На время заправки заглушите двигатель. Производите заправку транспортного средства только с остывшим двигателем, используя для этого воронку с сеткой с диаметром не менее 150мм, исключая попадание топлива на глушитель и двигатель. Для открытия топливного бака медленно открутите крышку топливного бака, вращая ее против часовой стрелки. Для закрытия закрутите крышку топливного бака, вращая ее по часовой стрелке. Не допускайте излишней затяжки крышки топливного бака, так как это может затруднить ее последующее открывание и привести к повреждению элементов топливного бака. Уровень бензина не должен быть выше дна заливной горловины, иначе топливо будет выплескиваться. Не заливайте добавки в бензин – их использование может вывести из строя двигатель.

При поездках на дальние расстояния необходимо всегда иметь резервный запас топлива!



USB-разъем для внешних приборов:

Расположен слева от панели приборов, предназначена для питания и зарядки мобильных устройств. Выходное напряжение: 5В.

Суммарный ток: 2 А. Максимальная суммарная мощность: 10 Вт.

Наличие встроенного вольтметра, позволяет вести контроль за напряжением бортовой сети.



Розетка для внешних приборов предназначена для слаботочных изделий. Не предназначена для использования потребителей мощностью более 10 Вт и силой тока более 2 А.

Не оставляйте включенным свет фары головного света и дополнительные электроприборы, подключенные к USB-разъему, если двигатель не работает. Это может привести к полной или частичной разрядке аккумуляторной батареи.

Органы управления правой рукоятки:

1. Устройство для экстренной остановки двигателя в аварийных ситуациях (чека аварийного отключения двигателя).

Предназначено для экстренной остановки двигателя снегохода во время аварийных ситуаций. Срабатывает во время выдергивания чеки.

2. Рычаг дросселя. Для ускорения нажмите на рычаг дросселя. Для замедления отпустите рычаг дросселя. Перед запуском двигателя проверьте рычаг дросселя, убедившись, что он работает плавно.

Удостоверьтесь, что рычаг возвращается в положение холостого хода, как только он становится свободным.

3. Шнур с чекой и карабином. Для вашей безопасности во время поездок на снегоходе всегда надежно прикрепляйте ремешок шнура устройства аварийного отключения двигателя к запястью правой руки. Это поможет остановить двигатель транспортного средства и само транспортное средство во время падения или другой аварийной ситуации.

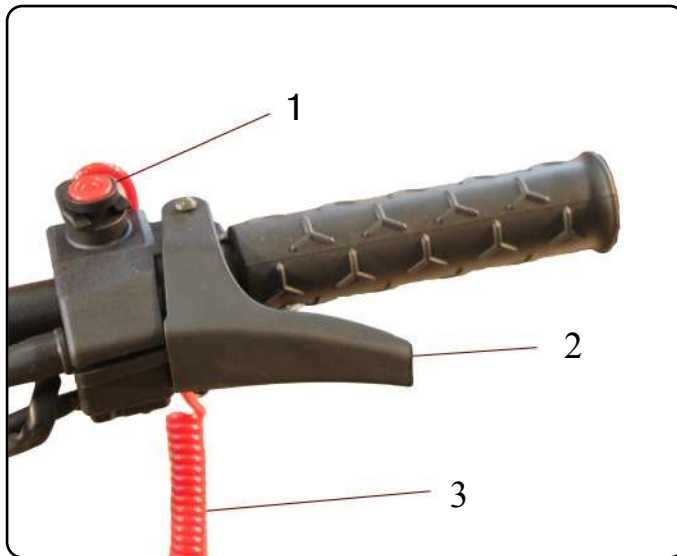

Всегда перед поездкой проверяйте плавность работы рычага дросселя. Если рычаг дросселя заедает – откажитесь от поездки до исправления этой неисправности. Езда с неисправным дросселем опасна.

Органы управления левой рукоятки:

1. Контрольное окно уровня тормозной жидкости
2. Кнопка отключения двигателя:

«»: Переключатель должен находиться в этой позиции при запуске

«»: При переводе переключателя в эту позицию двигатель остановится.

3. Переключатель управления освещением:

«» - Габаритные огни, дальний свет фар включены;

«» - Габаритные огни, ближний свет фар включены;

«» - Габаритные огни включены.

4. Стояночный тормоз.
5. Ручка тормоза.
6. Ручка руля.
7. Выключатель подогрева ручек руля и курка газа.



Существует три режима работы выключателя:

«O» - Для выключения подогрева ручек руля, необходимо нажать на рычаг;

«LO» - Для включения среднего режима подогрева ручек руля, отклоните рычаг влево;

«H» - Для включения максимального режима подогрева ручек руля, отклоните рычаг вправо.

8. Кнопка запуска двигателя:

«»: - Для запуска двигателя необходимо нажать данную кнопку при нажатой ручке тормоза и положении кнопки отключения двигателя в положении «». **Не нажимайте кнопку запуска двигателя на работающем двигателе, это может привести к выходу из строя снегохода.**

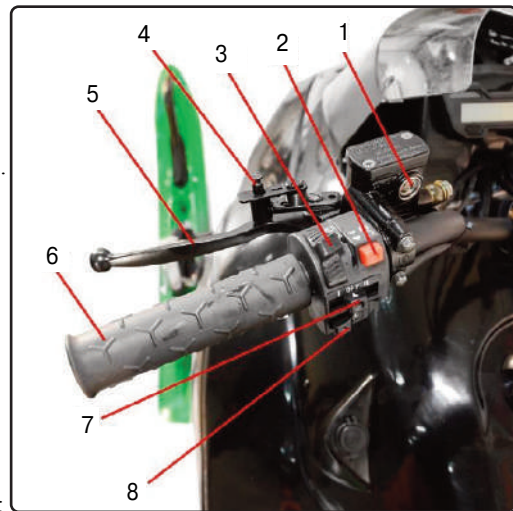

Во избежание выхода из строя нагревателей ручек руля, и рычага дросселя, не рекомендуется включать нагреватели, когда снегоход не движется, и температура окружающего воздуха при этом выше 0° С.

Панель приборов:

Снегоход оснащен цифровой панелью приборов, имеющей органы управления и отображающей эксплуатационные параметры снегохода:

1. Контрольная лампа включенного дальнего света.
2. Контрольная лампа включенного света
3. Спидометр - показывает скорость движения снегохода, в км/ч.
4. Часы.
5. Контрольная лампа включенной нейтральной передачи;
6. Контрольная лампа включенного заднего хода;
7. Контрольная лампа включенного переднего хода;
8. Индикатор включенной передачи;
9. Кнопка **SET** - кнопка установка режимов. Нажатие данной кнопки при активном режиме панели приборов позволяет менять параметры отображения информации, а также производить настройку часов;

10. Счетчик пройденного пробега, показывает общий или суточный пробег снегохода в километрах.

11. Кнопка **MODE** – выбор режимов панели приборов. Для входа в меню приборной панели нажмите и удерживайте кнопку MODE в течение пяти секунд. После входа в меню приборной панели кратковременное нажатие кнопки MODE позволяет последовательно входить в режимы панели, менять отображения скорости и пройденного пути в километрах или в милях. На активный режим панели указывает его мигание – например, мигание разряда часов будет указывать на то, что выбран режим установки часов.

Быстрое однократное нажатие кнопки MODE меняет показания счетчика пройденного пробега между суточным и общим пробегом.

12. Индикатор уровня топлива.

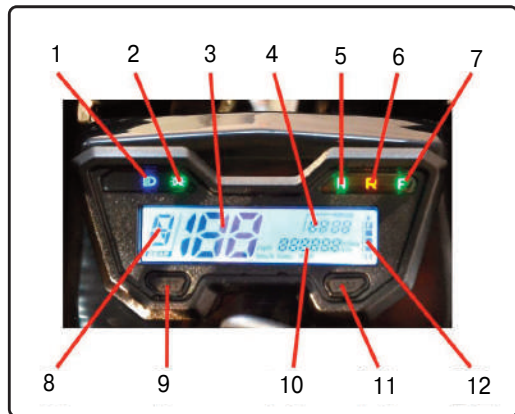

Трансмиссия:

Снегоход оснащен автоматической трансмиссией - вариатором. Рычаг переключения режимов трансмиссии расположен с правой по ходу движения стороны транспортного средства и служит для переключения на передний или задний ход, а также включения нейтральной передачи.

1. «R»- Позиция «Реверс». Включение осуществляется переводом рычага в положение «от себя» из положения «Нейтраль»;
2. «N» - *Нейтраль*;
3. «F»- Позиция движения вперёд. Включается при нажатии рычага «на себя» из положения «Нейтраль».

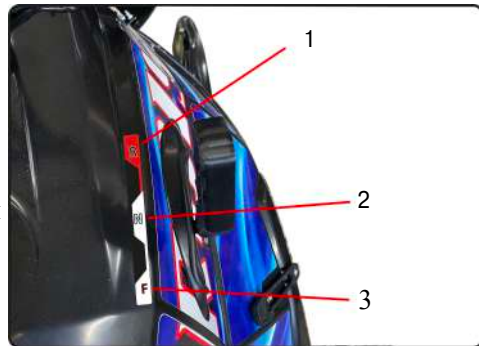

Включение заднего хода осуществляется только после полной остановки транспортного средства, запрещено ее включение на ходу – это может привести к выходу из строя трансмиссии.

Задний ход можно использовать только на ровной поверхности. **Будьте внимательны и осторожны – задним ходом снегоход может развить достаточно большую скорость!**

Также во время движения транспортного средства запрещается переводить рычаг режимов трансмиссии в положение «N» – это может привести к выходу трансмиссии из строя.



Включение заднего хода осуществляется только после полной остановки снегохода, запрещено ее включение на ходу. Задний ход можно использовать только на ровной поверхности.

Во время движения снегохода запрещается переводить рычаг режимов трансмиссии в положение «N» – это может привести к выходу трансмиссии из строя.

Заправка снегохода топливом

 **ПРЕДОСТЕРЕЖЕНИЕ:**



Заправку топливом осуществляйте при выключенном двигателе. После остановки двигателя дайте ему и деталям выпускной системы остыть в течение 5 - 10 минут. Заправляйте снегоход на открытой площадке или в хорошо проветриваемом помещении с соблюдением всех мер санитарной и пожарной безопасности.

Не заправляйте топливный бак до предела. При нагреве топливо расширяется. Если бак переполнен, то топливо, нагретое двигателем или солнцем, может вытекать из бака. После заправки топливом снегохода, убедитесь, что крышка топливного бака (1) плотно закрыта.

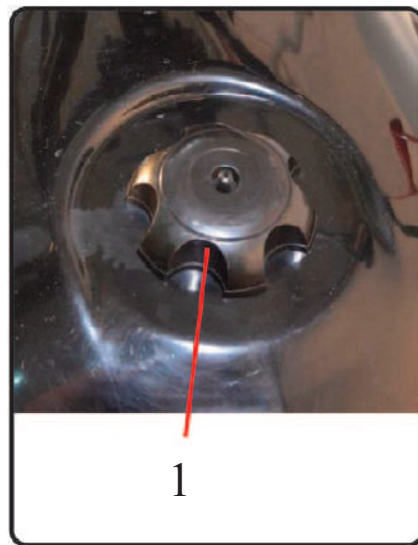

В качестве топлива используется неэтилированный бензин с октановым числом не менее 92.

Топливный бак снегохода вмещает 18 литров бензина.

Количество топлива в баке контролируется по показаниям датчика уровня топлива на панели приборов.

Заправку топливом осуществляйте в следующей последовательности:

1. Установите снегоход на ровной, горизонтальной поверхности.
2. Откройте топливный бак, вращая крышку против часовой стрелки.
3. Залейте в бак необходимое количество неэтилированного бензина с октановым числом не менее 92, до уровня, находящегося на 3 – 4 см ниже нижней кромки заливной горловины топливного бака.
4. Плотно закройте топливный бак, вращая крышку по часовой стрелке.

ПРЕДОСТЕРЕЖЕНИЕ:

Не переполняйте топливный бак выше указанного уровня. Не допускайте разлива топлива при заправке. Если в результате неаккуратных действий при заправке бензин был пролит, немедленно удалите его остатки, тщательно вытерев детали сухой тканевой салфеткой или ветошью.

ПРЕДОСТЕРЕЖЕНИЕ:

Если бензин попал на кожу или одежду, немедленно смойте его водой с мылом и смените одежду.

При попадании бензина или его паров в пищеварительный тракт, дыхательные пути или глаза немедленно обратитесь к врачу.

**Заправка снегохода моторным маслом**

Уровень масла должен проверяться перед каждой поездкой. Убедитесь, что уровень моторного масла соответствует рекомендуемому уровню.

В противном случае, двигатель может получить серьезные повреждения.

Кроме того, масло должно заменяться в указанные в таблице периодического обслуживания и смазки интервалы.

Вязкость масла можно выбрать в соответствии с климатом, согласно приведенной схемы.

Для проверки уровня моторного масла:

- Поставьте снегоход на ровную горизонтальную площадку.
- Проверяйте уровень масла на холодном двигателе.

ПРЕДОСТЕРЕЖЕНИЕ:

Если двигатель был запущен до момента проверки уровня масла, подождите 10 минут, пока масло будет осаждаться.

Теперь показания уровня масла будут достоверными.

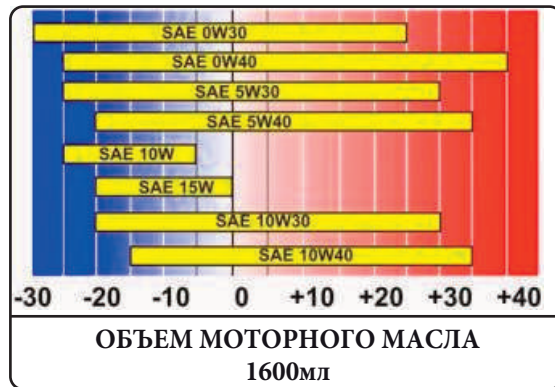

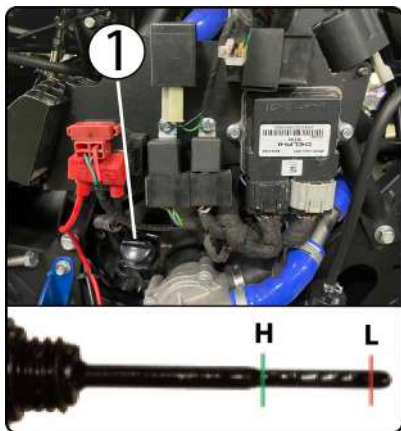

- Выкрутите масляный щуп (1) и протрите его ветошью.
- Вставьте до упора масляный щуп в отверстие маслозаливной горловины и извлеките его снова для проверки уровня масла. Уровень масла должен находиться между минимальной (L) и максимальной (H) отметкой.
- Если уровень масла находится ниже отметки минимального уровня, добавьте необходимое количество рекомендуемого масла.
- Вставьте масляный щуп (1) в отверстие маслозаливной горловины и закрутите его.

Замена моторного масла (с очисткой масляного фильтра)

- Поставьте снегоход на ровную, горизонтальную площадку.
- Выкрутите масляный щуп из картера двигателя.
- Вставьте трубку насоса для откачки масла в отверстие маслозаливной горловины и откачайте масло из картера двигателя. (либо слейте масло, выкрутив сливную пробку в нижней части двигателя). Для более полного слива масла воспользуйтесь пробкой расположенной в левой части двигателя. Слив производится через нижний люк подмоторной рамы.
- Открутите пробку масляного сетчатого фильтра (2), достаньте фильтр и промойте. Установите обратно.
- Закрутите пробку масляного сетчатого фильтра (2) на свое место.
- Залейте в отверстие заливной горловины необходимое количество рекомендованного моторного масла.
- Вставьте до упора масляный щуп и заверните его.
- Запустите двигатель и дайте ему поработать на холостом ходу несколько минут, затем проверьте отсутствие протечек масла. При обнаружении протечек немедленно остановите двигатель и устраните причину протечки.
- Остановите двигатель и подождите 10 мин. Щупом проверьте уровень масла и, скорректируйте его.



Заправка и замена масла в редукторе

Для замены масла в редукторе необходимо выполнить следующие операции:

- Включите стояночный тормоз. Запустите двигатель на нейтральной передаче и прогрейте его до рабочей температуры. Это необходимо для прогрева масла в редукторе.
- Установите снегоход на ровную поверхность.
- Открутите болт заливного отверстия (3).
- Удалите отработанное масло из картера редуктора. Для этой процедуры рекомендуется использовать откачивающий шприц или специальный насос для откачивания масла. Для полного слива остатков масла выкрутите сливной болт (4).
- Закрутите болт сливного отверстия.
- Залейте трансмиссионное масло в необходимом объеме через заливное отверстие редуктора.
- Очистите от грязи и закрутите на место болт заливного отверстия.
- Запустите двигатель, выключите стояночный тормоз и совершите короткую поездку - проверьте редуктор на отсутствие утечки масла.

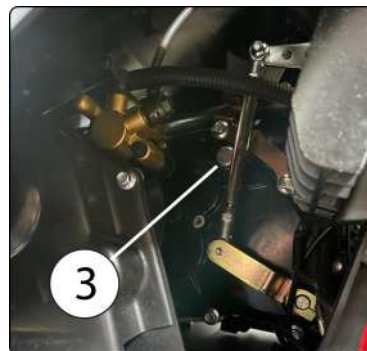

Трансмиссионное масло SAE 75W-80
Объем 800мл

Проверка технического состояния снегохода перед поездкой

Перед каждой поездкой на снегоходе контролируйте его техническое состояние. Особое внимание обращайте на исправность деталей, узлов и систем, непосредственно влияющих на безопасность эксплуатации.

Очистка от снега и льда и внешний осмотр снегохода

Удалите снег и лёд с корпуса снегохода, сиденья, подножек, органов управления, осветительных и контрольных приборов. Особое внимание обратите на гусеницу, звездочки, направляющие катки и детали задней подвески. Снег и лед могут препятствовать их вращению и взаимному перемещению. Во избежание этого тщательно очистите детали трансмиссии и обеспечьте их подвижность.

ПРЕДОСТЕРЕЖЕНИЕ:

- 1. Рекомендуем проводить тщательную очистку снегохода (в том числе деталей трансмиссии) сразу после окончания поездки, так как тающий на нагретых в процессе эксплуатации деталях снегохода снег впоследствии может замерзнуть и превратиться в лед, блокирующий взаимное перемещение деталей.**
- 2. Хранить снегоход между поездками лучше в помещении, защищающем его от атмосферных воздействий. Если такой возможности нет, и приходится оставлять снегоход на улице, рекомендуем, после тщательной очистки, укрывать его специальным чехлом из плотной ткани.**

ПРОВЕДИТЕ ТЩАТЕЛЬНЫЙ ВНЕШНИЙ ОСМОТР СНЕГОХОДА, В ПРОЦЕССЕ КОТОРОГО УБЕДИТЕСЬ В ИСПРАВНОСТИ СЛЕДУЮЩИХ СИСТЕМ:

Рычаг управления дроссельной заслонкой

Нажмите на рычаг управления дроссельной заслонкой несколько раз. Ход рычага должен быть свободный, без заеданий. Отпущенный рычаг должен возвращаться в исходное положение без внешних воздействий.

Система рулевого управления

Убедитесь, что руль надежно закреплен. Поверните руль вправо и влево; заедание, чрезмерное сопротивление и люфты при повороте руля не допускаются.

Проверка тормозной системы

Проверьте уровень тормозной жидкости в резервуаре главного тормозного цилиндра. Руль должен быть установлен в положение, соответствующее прямолинейному движению снегохода. Уровень жидкости должен быть не ниже нижней кромки смотрового окна, расположенного стенке резервуара.

Нажмите на рычаг тормоза до упора. При этом зазор между рычагом и рукояткой руля должен составлять не менее 20 мм. Отпущенный рычаг должен легко, без внешних воздействий, возвращаться в исходное положение.

Проверьте функционирование стояночного тормоза.

Для включения нажмите на рычаг тормоза, и удерживая его, нажмите на штифт (1). Отпустите рычаг тормоза. Стояночный тормоз включен.

Для отключения нажмите и удерживайте рычаг тормоза. Потяните флажок (2) на себя, при этом штифт (1) выйдет из зацепления с флажком и займет исходное положение. Стояночный тормоз отключен. Отпустите рычаг тормоза.

ПРЕДОСТЕРЕЖЕНИЕ :

При обнаружении неисправностей тормозной системы откажитесь от поездки на снегоходе. Движение с неисправной тормозной системой представляет большую опасность для Вас и окружающих.

Проверка состояния лыж

Проведите внешний осмотр лыж. Убедитесь, что на них нет повреждений (трещин, сколов и др.) и чрезмерного износа.

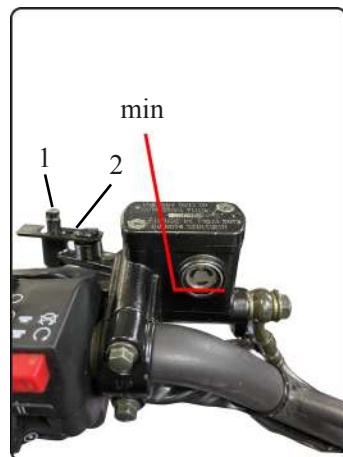

Проверка состояния гусеницы

Проведите внешний осмотр гусеницы. Убедитесь, что гусеница не повреждена, провисание гусеницы в норме и нет чрезмерного износа.

Проверка воздушного фильтра

Воздушный фильтр расположен в центральной части подкапотного пространства, под горловиной бака.

ПРЕДОСТЕРЕЖЕНИЕ: Регулярно проверяйте состояние фильтрующего элемента воздушного фильтра. Наличие снега, льда или каких-либо загрязнений, препятствующих свободному прохождению воздуха через фильтрующий элемент, ведет к падению мощности двигателя и увеличению расхода топлива.



Для замены воздушного фильтра:

- снимите левую боковую крышку;
- ослабьте винт хомута (1), крепящего фильтр;
- снимите воздушный фильтр;
- при необходимости замените фильтр;
- установите воздушный фильтр на снегоход;
- затяните хомут крепления фильтра;

Заменяйте фильтрующий элемент через каждые 1000 км.

ПРЕДОСТЕРЕЖЕНИЕ: Если фильтрующий элемент установлен неплотно, пыль и грязь могут попасть непосредственно в цилиндр, при этом происходит сильный абразивный износ двигателя.

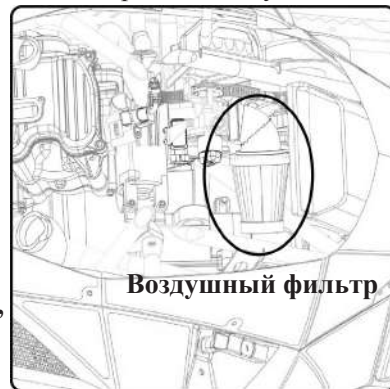



Проверка уровня охлаждающей жидкости

Поставьте снегоход на горизонтальную ровную площадку. Снимите правую боковую крышку облицовки. Проверьте уровень охлаждающей жидкости. Он должен находиться между метками "max" и "min" расширительного бачка.

Если уровень охлаждающей жидкости меньше нижней отметки, снимите крышку расширительного бачка (1), долейте охлаждающую жидкость до максимальной отметки и закройте крышку. Уровень охлаждающей жидкости в расширительном бачке необходимо проверять на холодном двигателе, поскольку он меняется в зависимости от температуры двигателя.



Низкий уровень охлаждающей жидкости может привести к перегреву и выходу из строя двигателя!

Проверка уровня топлива в топливном баке

Отправляясь в поездку, проверьте, достаточно ли топлива в баке для преодоления намеченного маршрута. Эксплуатационный расход топлива снегохода может составлять 10-20 л бензина на 100 км пути и даже выше, в зависимости от нагрузки, скорости передвижения, погодных и дорожных условий и других обстоятельств. Рекомендуем Вам иметь в поездке запас топлива не менее 5 л на непредвиденные обстоятельства.

Процедура контроля уровня топлива и заправки снегохода подробно описана в главе «Заправка снегохода топливом» (стр.23 настоящего руководства).

Проверка уровня моторного масла

При эксплуатации транспортного средства, уровень моторного масла должен проверяться перед каждой поездкой.

ПРЕДОСТЕРЕЖЕНИЕ: Регулярно контролируйте уровень моторного масла в системе смазки двигателя. Помните, что даже несколько минут работы двигателя без масла неизбежно приведут к выходу его из строя!

Процедура контроля уровня моторного масла и заправки им снегохода подробно описана в главе «Заправка снегохода моторным маслом» (стр.24 настоящего руководства).

ПРЕДОСТЕРЕЖЕНИЕ: При обнаружении утечек любой из технических жидкостей (бензин, моторное или трансмиссионное масло) эксплуатация снегохода не допускается. В этом случае необходимо принять все меры противопожарной безопасности и обратиться к дилеру для устранения причины утечки.

Проверка работоспособности осветительных приборов производится при запущенном двигателе. Проверьте работу передних фар (дальний/ближний свет), заднего габаритного огня, стоп-сигнала, сигнальных ламп и индикаторов панели приборов, аварийного выключателя двигателя.



Проверьте наличие и полноту комплекта инструментов.

ЭКСПЛУАТАЦИЯ

⚠ ПРЕДОСТЕРЕЖЕНИЕ: Приступайте к запуску двигателя и эксплуатации снегохода, после внимательного изучения и усвоения всех положений раздела «БЕЗОПАСНОСТЬ» этого руководства. Неукоснительно выполняйте все изложенные в нем требования и рекомендации.

Запуск двигателя

ПРЕДОСТЕРЕЖЕНИЕ: Перед тем, как запустить двигатель в первый раз, прочтите раздел «Обкатка двигателя».

1. Поставьте снегоход на стояночный тормоз или удерживайте ручку тормоза в нажатом положении.
2. Включить нейтральную передачу.
3. Переместите ключ в замке зажигания в положение «ON».
4. Переведите кнопку отключения двигателя в положение «».
5. Проверьте положение чеки аварийного отключения двигателя - она должна быть подключена. Если пункты 3 и 4 не выполнены, то об этом будет оповещать звуковой сигнализатор.
6. Нажмите на кнопку стартера «».
7. Двигатель запущен. Отпустите кнопку стартера.

Если двигатель сразу не запускается, сделайте перерыв в 30 секунд и попробуйте запустить снова, в противном случае аккумулятор слишком быстро разрядится.

**ПРЕДОСТЕРЕЖЕНИЕ:**

Не запускайте двигатель в закрытом помещении. Выхлопные газы содержат ядовитый угарный газ, который может привести к потере сознания и в результате к тяжелой травме или смерти.

ПРЕДОСТЕРЕЖЕНИЕ:

Увеличение оборотов на непрогретом двигателе и эксплуатация снегохода сразу после запуска может привести к повреждению двигателя. Перед поездкой дайте двигателю прогреться как минимум до четвертого деления указателя температуры двигателя на приборной панели.

Выключение двигателя

Для остановки двигателя поверните ключ замка зажигания в положение «OFF».

Обкатка двигателя

Из всего срока службы двигателя, самым важным является период первых **500км** пробега. От правильности прохождения этого этапа зависит долговечность и качество дальнейшей работы двигателя. Различные детали двигателя притираются, и прирабатываются до правильных рабочих зазоров между ними. В течении этого периода следует избегать продолжительной работы двигателя с полностью открытой дроссельной заслонкой или в других нагруженных условиях, которые могут послужить причиной перегрева двигателя.

1. Запустите двигатель, дайте ему поработать 2-5 мин до нагрева двигателя до рабочей температуры.

Двигатель должен работать ровно, не должно быть слышно посторонних звуков.

ПРЕДОСТЕРЕЖЕНИЕ:

Во время обкатки двигателя возможен повышенный расход топлива и моторного масла. Проверяйте уровень моторного масла каждые 100км, по необходимости доливайте до обозначенного на щупе уровня. Допустимый расход масла в период обкатки 200 мл - на 100 км пробега.

2. Вначале двигайтесь медленно. Выберите открытое пространство, чтобы Вам ничего не мешало освоиться с управлением снегохода.

Режимы обкатки двигателя:

0 - 150 км

Избегайте продолжительного движения с открытой более чем на 50% дроссельной заслонкой. Постоянно меняйте скорость движения снегохода. Не ездите длительное время с постоянным положением дроссельной заслонки. На этом этапе - скорость не должна превышать 35км/ч

150 - 500 км

Избегайте продолжительного движения с открытой более чем на 3/4 дроссельной заслонкой.

500 км и более

Необходимо заменить моторное масло. Снегоход можно использовать в обычном режиме.

При возникновении любых проблем в период обкатки двигателя немедленно обратитесь к дилеру для технического осмотра снегохода.



Продолжительные разгоны с полностью открытой дроссельной заслонкой, длительное движение на высокой скорости и перегрев двигателя противопоказаны для нормальной обкатки.

Вождение снегохода

Снегоход является транспортным средством, при управлении которым водитель должен действовать активно. При вождении снегохода и совершении маневров наибольшее значение имеют положение водителя и его умение сохранять равновесие. Умение водить снегоход приобретается на практике с течением времени. Начните освоение с более простых маневров, прежде чем пробовать совершать более сложные маневры. Вождение снегохода может быть очень увлекательным занятием, доставляющим огромное удовольствие в течение многих часов. Но очень важно ознакомиться с управлением снегоходом, чтобы достичь того уровня мастерства, который делает вождение безопасным. Перед эксплуатацией снегохода внимательно прочитайте настоящее руководство до конца и уясните назначение и работу органов управления.



ПРЕДОСТЕРЕЖЕНИЕ:

Уделите особое внимание информации по обеспечению безопасности, приведенной в главе «БЕЗОПАСНОСТЬ». Пожалуйста, прочтите все предупреждающие надписи на наклейках на корпусе снегохода.

Обучение вождению снегохода

Не приступайте к управлению снегоходом без предварительного обучения или инструктажа. Перед каждой поездкой проводите проверки, перечисленные в главе «ЭКСПЛУАТАЦИЯ СНЕГОХОДА». Незначительное время, потраченное на контроль технического состояния снегохода, будет вознаграждено дополнительной безопасностью и повышенной надежностью машины. Всегда надевайте соответствующую одежду, которая не только не даст Вам замерзнуть, но и защитит от травм в аварийных ситуациях.

Начните овладевать навыками вождения на малой скорости, даже если Вы опытный водитель. Переходите на более высокие скорости движения только после того, как изучите все особенности управления снегоходом и его эксплуатационные характеристики.

Для пуска двигателя поставьте снегоход на стояночный тормоз и выполните инструкции, приведенные в главе «ЗАПУСК ОСТАНОВКА и ОБКАТКА ДВИГАТЕЛЯ».

После прогрева двигателя можно приступать к вождению снегохода.

Начало движения и набор скорости

При работе двигателя на холостых оборотах, включите передачу "F" или "R". Выключите стояночный тормоз. Медленно и плавно нажмите на рычаг дроссельной заслонки. Включится сцепление, снегоход тронется с места и начнет ускоряться.

⚠ ПРЕДОСТЕРЕЖЕНИЕ: Всегда держитесь за обе рукоятки руля и не снимайте ноги с подножек. Не разгоняйтесь до высокой скорости, пока полностью не изучите снегоход и его органы управления.

Торможение

Для сброса скорости или остановки отпустите рычаг дроссельной заслонки и плавно, не резко, нажмите на рычаг тормоза.

⚠ ПРЕДОСТЕРЕЖЕНИЕ: Многие поверхности, такие, как лед и плотно утрамбованный снег, требуют гораздо большего тормозного пути. Будьте всегда начеку, планируйте торможение заблаговременно и начинайте снижать скорость заранее. Неправильное пользование тормозом может привести к утрате приводной гусеницей сцепления с поверхностью, потере управления и увеличению вероятности аварии.

Повороты

На большинстве заснеженных поверхностей ключом к правильному выполнению поворотов является своего рода "язык тела". По мере приближения к дуге поворота снижайте скорость и начинайте поворачивать руль в нужном направлении. Одновременно переносите вес тела на подножку, обращенную внутрь поворота, и наклоняйте верхнюю часть тела внутрь поворота. Поупражняйтесь в выполнении данного маневра на малой скорости на большой ровной площадке, лишенной препятствий. Научившись выполнять повороты на малой скорости, научитесь поворачивать на большей скорости и по более крутой дуге. При выполнении более крутых и более скоростных поворотов наклоняйтесь сильнее. Ошибки в технике вождения, например резкие движения рычагом дроссельной заслонки, резкое торможение, неправильное перемещение центра тяжести тела или слишком большая скорость для выбранной крутизны поворота, могут привести к опрокидыванию снегохода.

Если снегоход при повороте начинает опрокидываться, то для восстановления равновесия еще больше наклонитесь в сторону поворота. При необходимости плавно отпускайте рычаг дроссельной заслонки или выворачивайте руль в сторону, противоположную повороту.

⚠ ПРЕДОСТЕРЕЖЕНИЕ: Не разгоняйтесь до большой скорости, пока полностью не освоите управление снегоходом.

Движение вверх по склону

Вначале потренируйтесь на пологих склонах и только потом переходите на более крутые. При приближении к холму увеличьте скорость, а затем уменьшите открытие дроссельной заслонки, чтобы предотвратить пробуксовку гусеницы. При подъеме очень важно перенести вес тела вперед и не отклоняться от этого положения на всем протяжении подъема. Это можно сделать, либо просто наклонившись вперед, либо, на более крутых склонах, привстав на подножках и наклонившись над рулем. (См. также главу "Пересечение склона".) При въезде на вершину холма снижайте скорость и будьте готовы среагировать на препятствия, ямы, другие транспортные средства или людей, которые могут оказаться на другой стороне. Если дальнейшее движение вверх по склону невозможно, не разворачивайтесь на ходу. Заглушите двигатель и включите стояночный тормоз. После этого возьмитесь за заднюю часть снегохода и разверните его обратно к подножию холма. Не стойте ниже снегохода по склону. Развернув снегоход, запустите двигатель, выключите стояночный тормоз и начинайте спуск.

⚠ ПРЕДОСТЕРЕЖЕНИЕ: Новичкам не рекомендуется движение поперек холма и подъем по крутому склону.

Движение вниз по склону

При спуске с холма скорость должна быть минимальной. Рычаг дроссельной заслонки должен находиться в положении, обеспечивающем только сцепление. Это позволит использовать компрессию двигателя для замедления движения снегохода и предотвращения свободного скатывания машины под уклон. Кроме того, почаще с небольшим усилием нажимайте на тормоз.

! ПРЕДОСТЕРЕЖЕНИЕ: Во время спуска будьте особенно осторожны при использовании тормозом. Чрезмерное торможение приведет к блокировке приводной гусеницы и потере управления снегоходом.

Пересечение склона

! ПРЕДОСТЕРЕЖЕНИЕ: Пересечение склона не рекомендуется для новичков.

При пересечении склона необходимо правильно распределять свой вес для удержания равновесия. Во время движения поперек склона наклоняйтесь таким образом, чтобы сместить центр тяжести тела к вершине холма. Рекомендуется опереться коленом ноги, расположенной ближе к подножию холма, на сиденье, а стопой ноги, находящейся ближе к вершине, - на подножку. Такое положение позволит легче управлять весом тела. Снег и лед - скользкие поверхности, поэтому будьте готовы к тому, что снегоход может начать соскальзывать боком вниз по склону. В этом случае, если на пути нет препятствий, поверните руль в направлении скольжения. Восстановив равновесие, постепенно поворачивайте руль в направлении первоначального движения. Если снегоход начнет заваливаться набок, то для восстановления равновесия направьте его чуть вниз по склону.

! ПРЕДОСТЕРЕЖЕНИЕ: Если не удастся сохранить равновесие и снегоход начинает опрокидываться, немедленно сойдите с машины в сторону вершины холма. Лед или обледеневшая поверхность

Движение по льду или обледеневшим поверхностям может быть очень опасным. Сила сцепления с поверхностью, необходимая для поворота, торможения или начала движения в этом случае намного меньше, чем на снегу.

! ПРЕДОСТЕРЕЖЕНИЕ: Двигайтесь по льду или обледеневшей поверхности медленно и осторожно. Избегайте резких ускорений, поворотов и торможений. Управляемость снегохода в этом случае минимальна, и постоянно существует опасность неуправляемого вращения.

Плотный снежный покров

Движение по утрамбованному снегу может оказаться сложнее движения по свежему снегу, поскольку лыжи и приводная гусеница частично теряют силу сцепления с покровом. Избегайте резких ускорений, поворотов и торможений.

Движение по другим поверхностям

Езды на снегоходе по поверхностям, отличным от снега и льда, следует избегать. Движение по иным поверхностям приводит к повреждению или быстрому износу лыжных бегунков, приводной гусеницы, направляющих гусеницы и ведущих звездочек. Ни при каких обстоятельствах не допускается движение по: **грязи, песку, камням, траве, голой мостовой.**

Кроме того, во избежание преждевременного износа ходовой части (приводной гусеницы и направляющих гусеницы), избегайте движения по: **льду, снегу, перемешанному с большим количеством грязи и песка.**

Все вышеперечисленные случаи отличает одно общее свойство, касающееся ходовой части, - малая смазочная способность или полное ее отсутствие. Приводная гусеница и все системы ее направляющих требуют наличия слоя смазки (снега или воды) между направляющими и траками. При отсутствии смазки направляющие быстро истираются, а иногда буквально расплавляются, что приводит к повреждению или выходу из строя приводной гусеницы.

 **ПРЕДОСТЕРЕЖЕНИЕ:** Повреждение или отказ приводной гусеницы может привести к потере способности к торможению и управления снегоходом, что может стать причиной аварии. Перед каждой поездкой проверяйте приводную гусеницу на предмет повреждений и неправильной регулировки. При обнаружении повреждения приводной гусеницы не ездите на снегоходе. Почаще ездите по свежему снегу. Движение по льду или плотно утрамбованному снегу вызывает быстрый износ направляющих гусеницы.

Рекомендации

Во время обкатки новая приводная гусеница имеет тенденцию быстро растягиваться из-за приработки звеньев. Почаще проверяйте и регулируйте натяжение гусеницы.

ПРЕДОСТЕРЕЖЕНИЕ: При ослабленном натяжителе гусеница может проскальзывать, соскочить с направляющих или зацепиться за детали подвески и вызвать серьезную поломку. Не перетягивайте гусеницу - это может привести к увеличению трения между гусеницей и направляющими и, как результат, ускоренному износу обоих элементов конструкции. Помимо того, это может вызвать избыточную нагрузку на детали подвески и их поломку.

Минимальный снежный покров

Приводная гусеница и направляющие гусеницы смазываются и охлаждаются снегом и водой. Для предотвращения перегрева гусеницы и направляющих избегайте длительного движения на высокой скорости по таким поверхностям, как обледенелые колеи, замерзшие озера и реки, имеющие минимальный снежный покров. Перегретый трак становится менее прочным, что может вызвать его повреждение или разрушение.

Движение по снежной целине

Избегайте движения по снежной целине, пока глубина снежного покрова не станет достаточной. Для создания надежной общей основы, надежно покрывающей препятствия (камни, бревна и т.п.), обычно требуется снежный покров толщиной не менее 10 см. Если толщина снежного покрова недостаточна, оставайтесь на накатанной колее, чтобы избежать повреждения приводной гусеницы от удара о скрытое препятствие.

Управление снегоходом

! ПРЕДОСТЕРЕЖЕНИЕ: Прежде чем приступать к вождению снегохода, внимательно прочтите разделы "БЕЗОПАСНОСТЬ" и "Вождение снегохода". Перед началом движения хорошо прогрейте двигатель. Выберите направление движения, потяните рычаг переключения передач, переместите его в положение "F" до упора, а затем отпустите. Выключите стояночный тормоз. Чтобы привести снегоход в движение, медленно нажимайте на рычаг дроссельной заслонки. Поворачивайте руль для движения в нужном направлении.

ПРЕДОСТЕРЕЖЕНИЕ: Перед переключением передачи рычаг дроссельной заслонки должен быть полностью отпущен, а снегоход неподвижен. Двигатель при этом должен работать на холостых оборотах. Прежде чем дать задний ход, убедитесь в отсутствии сзади каких-либо препятствий. При движении смотрите назад. При движении задним ходом сбавьте скорость и избегайте резких поворотов.

ПРЕДОСТЕРЕЖЕНИЕ: Не переключайте с передач для движения вперед на задний ход или наоборот во время движения снегохода - это может привести к поломке системы привода.

ПРЕДОСТЕРЕЖЕНИЕ: В случае возникновения критической дорожной ситуации, вызвавшей перегрузку снегохода или непредусмотренное механическое воздействие (удар о скрытое препятствие), водитель обязан остановить снегоход, произвести внешний осмотр, убедиться в отсутствии поломок или других нежелательных последствий, и после устранения обнаруженных неисправностей продолжить движение.

Для остановки снегохода нажмите на рычаг тормоза. Включите стояночный тормоз.

Транспортировка снегохода

При перевозке снегохода в трейлере или на грузовике соблюдайте следующие рекомендации, которые помогут уберечь снегоход от повреждений:

- Снегоход, перевозимый на прицепе или в кузове, должен быть установлен в нормальном рабочем положении и надежно закреплен с помощью ремней и растяжек. Не рекомендуется использовать для этого обычные веревки.
- Топливный бак, если это возможно, лучше перед перевозкой полностью освобождать, особенно если перевозка продлится свыше получаса.
- В случае транспортировки снегохода в открытом прицепе или открытом кузове грузовика хорошо укройте снегоход

ПЕРИОДИЧЕСКОЕ ТЕХНИЧЕСКОЕ ОБСЛУЖИВАНИЕ

Виды и периодичность технического обслуживания

Техническое обслуживание необходимо для поддержания снегохода в исправном состоянии и своевременного устранения предпосылок к возникновению дефектов и поломок деталей. Независимо от технического состояния Вашего снегохода придерживайтесь рекомендованной периодичности проведения технического обслуживания и выполняйте его в полном объеме.

Для получения квалифицированной помощи по вопросам технического обслуживания и ремонта обращайтесь к Вашему дилеру.

Регулярное техническое обслуживание

Проводится перед каждым выездом. Объем и последовательность работ подробно описаны в «Проверка технического состояния» настоящего руководства.

Техническое обслуживание № 1 – ТО 1.

Проводится при пробеге от начала эксплуатации **300 км**, или через 1 месяц, в зависимости от того, что наступит раньше. Под началом эксплуатации подразумевается дата заключения договора купли - продажи.

Техническое обслуживание № 2 – ТО 2.

Проводится при пробеге от начала эксплуатации **600 км**, или через 3 месяца, в зависимости от того, что наступит раньше.

Техническое обслуживание № 3 – ТО 2.

Проводится при пробеге от начала эксплуатации **1000 км**, или через 6 месяцев, в зависимости от того, что наступит раньше.

Техническое обслуживание № 4 и т.д. – ТО 5, ТО 6 и т. д.

Проводятся с интервалами в **500 км** пробега или один раз в 6 месяцев, в зависимости от того, что наступит раньше.

КАРТА ТЕХНИЧЕСКОГО ОБСЛУЖИВАНИЯ

ВЫПОЛНЯЕМЫЕ РАБОТЫ ПРОБЕГ (км) СРОК ЭКСПЛУАТАЦИИ (мес)	TO1	TO2	TO3	TO4	TO5	TO6	TO7
	300	600	1000	1500	2000	2500	3000
	1	3	6	12	18	24	30
0.0 ОБЩИЕ МЕРОПРИЯТИЯ							
0.1 Вымыть снегоход, очистить ходовую часть от посторонних предметов и грязи.	*	*	*	*	*	*	*
0.2 Проверить и при необходимости подтянуть крепление всех деталей и узлов.	*	*	*	*	*	*	*
1.0. ДВИГАТЕЛЬ							
1.0.1. Проверить надежность крепления к опоре двигателя, при необходимости подтянуть.	*	*	*	*		*	*
1.0.2. Проверить и отрегулировать тепловой зазор в клапанном механизме		*		*		*	
1.0.3. Проверить усилие затяжки болтов крепления головки цилиндра.					*		
1.1. СИСТЕМА СМАЗКИ							
1.1.1. Заменить масло в системе смазки двигателя. Очистить сетчатый масляный фильтр	*	*	*	*	*	*	*
1.1.2. Проверить состояние и герметичность соединений маслосистемы.	*	*	*	*	*	*	*
1.2. СИСТЕМА ПИТАНИЯ							
1.2.1. Заменить фильтр тонкой очистки топлива.				*		*	
1.2.2. Заменить элемент воздушного фильтра.			*		*		*
1.2.3. Очистить фильтр грубой очистки топлива.						*	

ВЫПОЛНЯЕМЫЕ РАБОТЫ	ПРОБЕГ (км)						
	TO1	TO2	TO3	TO4	TO5	TO6	TO7
	300	600	1000	1500	2000	2500	3000
СРОК ЭКСПЛУАТАЦИИ (мес)	1	3	6	12	18	24	30
1.2.4. Проверить на отсутствие порывов и трещин впускной патрубков дросселя.				*		*	
1.2.5. Проверить состояние топливопроводов, при необходимости заменить.	*	*	*	*	*	*	*
1.2.6. Проверить, очистить, отрегулировать, смазать узел дроссельной заслонки, при необходимости изношенные детали заменить. (для смазки используется универсальная консистентная смазка).		*	*	*	*	*	*
1.3. СИСТЕМА ВЫПУСКА ОТРАБОТАВШИХ ГАЗОВ							
1.3.1. Проверить места соединений на наличие утечек выхлопных газов. Крепления подтянуть, изношенные детали заменить.	*	*	*	*	*	*	*
1.4. СИСТЕМА ОХЛАЖДЕНИЯ							
1.4.1. Проверить на отсутствие изломов, трещин и утечек шланги системы охлаждения и места их соединения.	*	*	*	*	*	*	*
1.4.2. Проверить уровень охлаждающей жидкости в системе охлаждения. Если низкий - долить.	*	*	*	*	*	*	*
1.4.3. Заменить охлаждающую жидкость.						*	
1.5. СИСТЕМА ЗАЖИГАНИЯ							
1.5.1. Очистить свечи зажигания и отрегулировать зазор между электродами, свечи заменить при необходимости.				*		*	

ВЫПОЛНЯЕМЫЕ РАБОТЫ	ПРОБЕГ (км) СРОК ЭКСПЛУАТАЦИИ (мес)	ТО1	ТО2	ТО3	ТО4	ТО5	ТО6	ТО7
		300	600	1000	1500	2000	2500	3000
		1	3	6	12	18	24	30
1.5.2. Проверить состояние высоковольтного провода и плотность соединения наконечника со свечей.		*	*	*	*	*	*	*
2.0 ТРАНСМИССИЯ								
2.1. Проверить работу вариатора, при необходимости очистить, изношенные детали заменить.			*		*		*	
2.2. Проверить состояние и величину износа цепной передачи. Проверить степень натяжения цепи. Смазать. Изношенные элементы заменить.		*	*	*	*	*	*	*
2.3. Заменить масло в редукторе.			*		*		*	
3.0 ХОДОВАЯ ЧАСТЬ								
3.1. Проверить состояние и работу передней подвески. Изношенные детали заменить			*	*	*	*	*	*
3.2. Проверить состояние лыж и подрезов. Изношенные детали заменить			*	*	*	*	*	*
3.3. Проверить и отрегулировать натяжение гусеницы.		*	*	*	*	*	*	*
3.4. Проверить и отрегулировать предварительное натяжение пружины основного амортизатора задней подвески.		*		*		*		*
3.5. Проверить состояние направляющих гусеницы на износ. При необходимости заменить.			*	*	*	*	*	*

ВЫПОЛНЯЕМЫЕ РАБОТЫ	ПРОБЕГ (км)						
	TO1	TO2	TO3	TO4	TO5	TO6	TO7
	300	600	1000	1500	2000	2500	3000
СРОК ЭКСПЛУАТАЦИИ (мес)	1	3	6	12	18	24	30
3.6. Проверить состояние элементов задней подвески (ведущих звёзд, роликов и т.п.).	*	*	*	*	*	*	*
3.7. Провести шприцевание через имеющиеся пресс масленки.	*		*		*		*
3.8. Нанести консистентную водостойкую смазку на шлицевую часть валов: редуктора, промежуточного и гусеничного.			*		*		*
4.0. ОРГАНЫ УПРАВЛЕНИЯ							
4.1. Проверить, отрегулировать, смазать приводы управления дроссельной заслонкой, тормозами универсальной консистентной смазкой, при необходимости изношенные детали заменить. Смазать троса дроссельной заслонки		*		*		*	
4.2. Проверить плавность и чёткую фиксацию рычага переключения передач. Смазать шарнирное соединение универсальной консистентной смазкой. При необходимости провести регулировку включения передач.	*	*	*	*	*	*	*
4.3. Проверить расхождение лыж, и при необходимости отрегулировать.	*	*	*	*	*	*	*

ВЫПОЛНЯЕМЫЕ РАБОТЫ	ПРОБЕГ (км) СРОК ЭКСПЛУАТАЦИИ (мес)	ТО1	ТО2	ТО3	ТО4	ТО5	ТО6	ТО7
		300	600	1000	1500	2000	2500	3000
		1	3	6	12	18	24	30
4.4. Проверить положение руля, люфты в рулевом управлении, при необходимости отрегулировать, изношенные детали заменить.			*	*	*	*	*	*
4.5. При скрипе наконечников верхних рычагов передней подвески сферическую поверхность шарнира смазать консистентной смазкой.			*	*	*	*	*	*
4.6. Провести шприцевание передней подвески через имеющиеся пресс-масленки.		*		*		*		*
5.0 ТОРМОЗНАЯ СИСТЕМА								
5.1. Проверить состояние тормозного шланга. Наличие трещин, порывов, вздутий и других дефектов не допускается. Заменить при обнаружении дефектов.		*	*	*	*	*	*	*
5.2. Проверить работу тормозного механизма и величину износа тормозных колодок. При предельном износе тормозные колодки заменить.		*	*	*	*	*	*	*
5.3. Проверить уровень тормозной жидкости, при необходимости долить. Заменять не реже, чем раз в 2 года , не зависимо от пробега.		*	*	*	*	*	*	*

ВЫПОЛНЯЕМЫЕ РАБОТЫ	ПРОБЕГ (км)						
	TO1	TO2	TO3	TO4	TO5	TO6	TO7
	300	600	1000	1500	2000	2500	3000
СРОК ЭКСПЛУАТАЦИИ (мес)	1	3	6	12	18	24	30
6.0. ЭЛЕКТРООБОРУДОВАНИЕ							
6.1. Проверить работу приборов и контрольных ламп, замка зажигания, кнопки и чеки аварийного выключения двигателя.	*	*	*	*	*	*	*
6.2. Проверить уровень напряжения заряда аккумулятора при работающем двигателе.	*	*	*	*	*	*	*
6.3. Проверить состояние аккумуляторной батареи, очистить подтянуть и смазать клеммы, при необходимости подзарядить.	*	*	*	*	*	*	*
6.4. Проверить приборы освещения и сигнализации, при необходимости отрегулировать свет передних фар.	*	*	*	*	*	*	*
6.5. Проверить состояние всех соединений в цепях электрооборудования, при необходимости изношенные детали заменить				*			*

Смазка снегохода

Смазка – одна из важнейших операций, входящих в общий комплекс технического обслуживания, направленных на снижение износа, продление ресурса и повышение надежности снегохода в условиях эксплуатации.

Необходимым условием качественной смазки является соблюдение чистоты при хранении смазочных материалов и при выполнении смазочных операций. Перед смазкой с деталей полностью удалите пыль, грязь и остатки старой смазки. Пробки заливных отверстий тщательно оботрите или обдуйте сжатым воздухом. Заправочные наконечники периодически промывайте в керосине.

Существенное значение в обеспечении нормальной работы механизмов имеет правильное применение смазочных материалов по их сортности. Употребление nereкомендованных масел и смазок приводит к преждевременному износу деталей, а иногда и к выходу из строя целого механизма или агрегата. При смазке снегохода следите за тем, чтобы смазочные материалы не попадали на окрашенные поверхности и резиновые детали.

По окончании смазочных операций удалите излишки консистентных смазок, выступившие из сочленений, а также брызги и капли жидких смазок, заверните полностью пробки заливных отверстий. Масло в коробку передач заливайте до установленного уровня. Несоблюдение этого условия приводит к нарушению нормальной работы механизма коробки передач. Замену смазки в коробке передач рекомендуется производить сразу после остановки снегохода, пока масло не остыло.

Смазка цилиндра - поршневой группы обеспечивается маслом, находящимся в картере двигателя. Рекомендуется использовать масло, специально предназначенное для четырехтактных двигателей снегоходов.

Периодичность смазки узлов и механизмов снегохода указана в таблице смазки. Проведение смазочных работ следует совмещать с очередным техобслуживанием снегохода.

Таблица смазки

Наименование узла	Наименование смазочных материалов	Способ нанесения	Периодичность проверки/замены	Примечание
Двигатель	Масло моторное 0W40 API SH ES SAE 0W-40, API SM/CF, ACEA A3/B3, A3/B4	Залить	ТО-1, ТО-2, ТО-3, ТО-4, ТО-5, ТО-6, ТО-7 и т.д.	
Редуктор	Масло трансмиссионное SAE 75W-90 API GL – 5	Залить	ТО-2, ТО-4, ТО-6	
Шлицевую часть валов: редуктора, промежуточного и гусеничного.	Смазка консистентная водостойкая/ морозостойкая	Смазать	ТО-3, ТО-5, ТО-7	
Передняя подвеска	ЦИАТИМ-201 ГОСТ 6267-74, ЦИАТИМ-201 ГОСТ 8773-73, ЦИАТИМ-201 ГОСТ 9433-80	Шприцевать		

Таблица смазки. Продолжение

Наименование узла	Наименование смазочных материалов	Способ нанесения	Периодичность проверки/замены	Примечание
Оси рукоятки КПП	ЦИАТИМ-201 ГОСТ 6267-74, ЦИАТИМ-201 ГОСТ 8773-73, ЦИАТИМ-201 ГОСТ 9433-80	Шприцевать		
Ось и хомут рулевого вала		Смазать		
Трос газа	Масло МК-8 ГОСТ 6457-66	Пролить маслом		
Наконечники верхних рычагов и рулевые наконечники	ЦИАТИМ-201 ГОСТ 6267-74, 8773-73, 9433-80	Смазать	При обнаружении посторонних звуков	
Клеммы АКБ	Растворитель	Очистить	ТО-2, ТО-3, ТО-4, ТО-5, ТО-6, ТО-7	
Клеммы АКБ	Смазка защитная для электрических соединителей	Смазать	ТО-2, ТО-3, ТО-4, ТО-5, ТО-6, ТО-7	
Цепная передача	Смазка для цепей	Смазать	ТО-1,ТО-2, ТО-3, ТО-4, ТО-5, ТО-6, ТО-7	
Тормозная система	Тормозная жидкость DOT-4	Заменить	ТО-6	
Система охлаждения	Антифриз ОЖ -40/-65 для алюминиевых двигателей	Заменить	ТО-6	

ТЕХНИЧЕСКОЕ ОБСЛУЖИВАНИЕ СНЕГОХОДА

Объем и периодичность работ по техническому обслуживанию снегохода указаны в карте технического обслуживания настоящего руководства. Ниже даны разъяснения и рекомендации по порядку проведения некоторых операций.

Для проведения работ по техническому обслуживанию снегохода, а также при обнаружении каких-либо неисправностей, рекомендуем Вам обращаться к квалифицированным специалистам станций технического обслуживания, уполномоченных на проведение гарантийного и послегарантийного ремонта и обслуживания Вашим дилером.

ДВИГАТЕЛЬ

Двигатель должен быть сухим и чистым. В первую очередь нужно проверить, не подтекает ли масло. Обратите внимание на целостность шлангов – на них не должно быть никаких трещин. Запустите двигатель и на слух определите наличие посторонних шумов.

При увеличении давления на рычаг акселератора обороты должны расти соответственно, и наоборот, когда отпускаете рычаг, обороты так же должны плавно опускаться, плавания быть не должно. Если в этот момент обратить внимание на поведение двигателя, то здесь не должно быть излишней вибрации и тряски.

Убедившись, что двигатель работает ровно, посторонние непонятные звуки и стуки отсутствуют (обратное практически всегда свидетельствует о серьезных неисправностях), нет видимых подтеканий на двигателе, можно свидетельствовать о его технической исправности.

Остаётся проверить, в норме ли глушитель. Проведите осмотр на наличие прорывов выхлопных газов.

Система смазки

- Осмотрите картер двигателя на предмет отсутствия течи и отпотевания масла. При обнаружении негерметичности примите меры к ее устранению или обратитесь к дилеру.
- Обязательно замените моторное масло и масляный фильтр после первых 300 км пробега и впоследствии заменяйте их через каждые 500 км, иначе произойдет быстрый износ двигателя.
- Процедура проверки уровня масла и замены моторного масла описана на стр. 25.
- Заливая моторное масло следите за тем, чтобы не превысить отметку уровня „максимально” на щупе уровня масла.
- При заливке моторного масла не допускайте, чтобы в картер двигателя могли попасть посторонние предметы и мусор.



ПРЕДОСТЕРЕЖЕНИЕ:

Сразу после выключения двигателя моторное масло очень горячее. Контакт с моторным маслом или попадание его на одежду может вызвать серьезные ожоги.

После заливки масла, в случае утечки масла во время работы двигателя, немедленно выключите двигатель и предоставьте снегоход для проверки дилеру фирмы. Продолжение эксплуатации двигателя в этом случае, может привести к его серьезному повреждению.

Система питания

- Не реже срока, указанного в карте технического осмотра необходимо проверять крепление и проводить осмотр компонентов системы питания и трубопроводов на предмет отсутствия течи бензина. В случае обнаружения ослабления креплений, необходимо их подтянуть. Не допускаются трещины на трубопроводах и других элементах системы топливопитания. В данном случае необходимо заменить вышедшие из строя детали или обратиться к дилеру.

 **ПРЕДОСТЕРЕЖЕНИЕ:** Запах бензина свидетельствует о нарушениях герметичности топливной системы, что может привести к пожару или отравлению парами бензина. Для предотвращения этого необходимо немедленно проветрить помещение, найти и устранить причину подтекания.

Система охлаждения

Процедура проверки уровня охлаждающей жидкости описана на стр. 30.

- При обнаружении утечки охлаждающей жидкости или ее замене обратитесь к дилеру фирмы.

Система зажигания

Свеча зажигания является важной деталью двигателя и ее состояние нетрудно проверить. Проверьте окраску белого фарфорового изолятора центрального электрода свечи зажигания. Цвет изолятора должен быть светло - коричневым. Это свидетельствует о том, что двигатель работает нормально. Если цвет изолятора явно отличается от указанного, то в двигателе, возможно, имеется неисправность. Например, очень белый цвет изолятора центрального электрода, вероятно, указывает на утечку всасываемого воздуха в контуре смесеобразования. Изменение цвета изолятора в сторону почернения (нагар или замасливание) так же может означать неисправность двигателя. В этом случае предоставьте снегоход дилеру фирмы для технического осмотра и выполнения возможного ремонта. Поскольку нагрев и нагар вызывают постепенное разрушение свечей зажигания, они должны демонтироваться и проверяться в соответствии с таблицей периодического обслуживания. Если при необходимости замены Вы не располагаете свечой того же типа, обратитесь к дилеру фирмы.

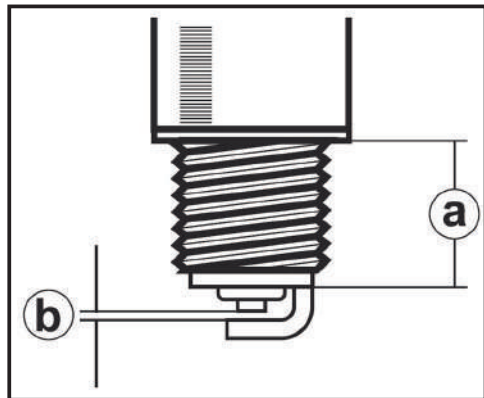
Рекомендуемая свеча зажигания - CR7E (NGK)

Длина резьбовой части у различных свечей различна. За длину резьбовой части принимается расстояние от седла под прокладку до конца резьбы (а). Если длина резьбовой части слишком велика, может произойти перегрев и поломка двигателя. Если длина резьбовой части свечи слишком мала, возможно быстрое загрязнение свечи и снижение эффективности работы двигателя. Кроме того из-за слишком короткой резьбы на ее открытом участке образуется нагар, приводящий к местному перегреву в камере сгорания и повреждению резьбы. Всегда используйте свечи с указанной длиной резьбовой части. Длина резьбовой части свечи зажигания **CR7E (NGK) - 19мм.**

Демонтаж свечи зажигания

- Снимите наконечник свечи зажигания.
- Демонтируйте свечу зажигания, используя свечной ключ на 16мм.

Проверка свечи зажигания

- Керамический изолятор вокруг центрального электрода должен быть слегка желтовато - коричневым.
- Проверьте отсутствие на свече зажигания признаков эрозии электродов, избыточных отложений, нагара нагара и, при необходимости замените свечу.

Установка свечи зажигания

- Измерьте при помощи круглого щупа зазор между электродами свечи зажигания и, при необходимости отрегулируйте его. Зазор между электродами свечи зажигания (b) должен быть - $0.7 \div 0.8$ мм
- Очистите поверхность шайбы свечи зажигания и сопрягаемую поверхность, затем вытрите все загрязнения с высоковольтных проводов.
- Установите свечу зажигания при помощи свечного ключа и затяните ее рекомендованным моментом.

**Момент затяжки
свечи зажигания - 17,5 Nm**

ТРАНСМИССИЯ

Замена ремня вариатора

- Снимите крышку вариатора.
- Зафиксируйте ведущий (рис.1) и ведомый (рис.2) шкивы. И головкой на 19мм открутите гайки крепления шкивов.
- Снимите наружную часть ведущего шкива и снимите ремень с вала.
- Сдвиньте ведомый шкив по оси вала до момента, пока не образуется достаточный зазор чтобы достать ремень.
- Установите новый ремень и соберите всё в обратной последовательности.

ПРЕДОСТЕРЕЖЕНИЕ: Не запускайте двигатель при снятом клиновом ремне или кожухе

Регулировка натяжения и проверка состояния приводной цепи

Узел цепного привода состоит из:

1. Ведущая звезда;
2. Башмак-натяжитель цепи;
3. Натяжной болт с контргайкой;
4. Приводная цепь (530, 44 звена);
5. Ведомая звезда.

Для проверки состояния и регулировки:

- Поставьте снегоход на ровную поверхность, переведите рычаг переключения передач в нейтральное положение.
- Проверьте провисание цепи.
- Передвиньте снегоход вперед - назад. Проверьте провисание приводной цепи. Провисание цепи должно оставаться неизменным.
- Для регулировки натяжения цепи необходимо ослабить контргайку, провести регулировку натяжения цепи (прогиб вертикальной ветви цепи, при нагрузке около 5 кг должен быть не более 10-15 мм), затянуть гайку.



рис.1



рис.2

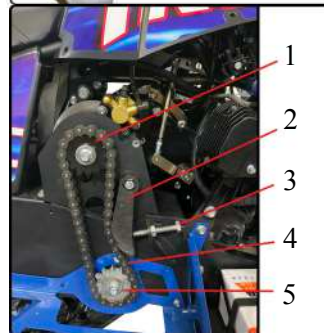

- Осмотрите зубья звездочек на предмет возможного износа или повреждений.
- Если цепной привод или звездочки имеют чрезмерный износ или повреждения, они должны быть заменены.

ПРЕДОСТЕРЕЖЕНИЕ: Никогда не используйте новую цепь с изношенными звездочками, это приведет к быстрому износу цепи.

Регулировка приводной гусеницы

! ПРЕДОСТЕРЕЖЕНИЕ: Разрушение гусеничного трака, его креплений или разного рода обломки, вылетающие из-под гусеницы, представляют опасность для водителя и окружающих. Соблюдайте следующие правила безопасности:

- Не разрешайте никому стоять за снегоходом при работающем двигателе. Если необходимо поднять заднюю часть снегохода для прокрутки гусеницы, используйте подходящую опору под заднюю часть.
- Не разрешайте никому держать заднюю часть на весу для прокрутки гусеницы.
- Не подпускайте никого близко к вращающейся гусенице.
- Почаще проверяйте состояние гусеницы. Заменяйте поврежденные детали направляющих.
- При поломке поддерживающих стержней или повреждении гусеницы на глубину, на которой становятся видимыми волокна армирующего материала, гусеницу необходимо заменить. В противном случае повреждение или разрушение трака может привести к утрате способности снегохода к торможению, потере управления и аварии.

Измерение провисания приводной гусеницы

- Создайте провисание при помощи пружинного безмена.
- Измерьте зазор между направляющей гусеницы и краем гусеничной ленты.
- Измерения провести с двух сторон.
- Стандартное провисание гусеницы: 45 ± 5 мм при усилии $F=100\text{H}$ (10кг).
- Если провисание отличается от указанного, отрегулируйте натяжение гусеницы.

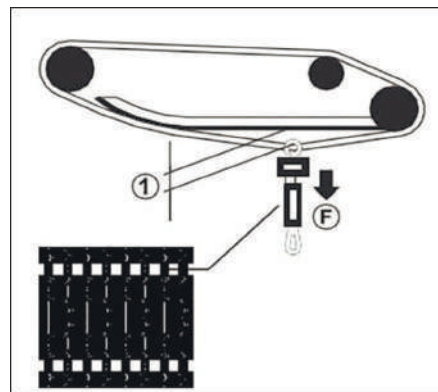

Проверка и регулировка натяжения гусеницы.

Натяжка гусеницы осуществляется смещением вала. Для натяжения гусеницы необходимо:

1. Ослабить болты фиксации оси катков, сняв защитный колпачок.
2. Ослабить контргайку и затянуть болт по часовой стрелке для натяжения гусеницы или против часовой стрелки для ослабления натяжки не допуская перекоса гусеницы.
3. Затянуть контргайку.
4. Затянуть болты фиксации оси катков, поставить защитный колпачок на место.

Основные признаки перетянутой гусеницы: снегоход «тяжело» трогается с места, «тяжело» разгоняется; частый перегрев двигателя в обычных условиях эксплуатации; интенсивный износ накладок склизов; снегоход, при сбрасывании газа перестает ехать накатом, т.е. сразу резко останавливается.

Основные признаки слабой натяжки гусениц:

проскакивание звезд приводного вала относительно гусеницы при езде по рыхлому снегу и переезде препятствий (артикуляция гусеничного блока).

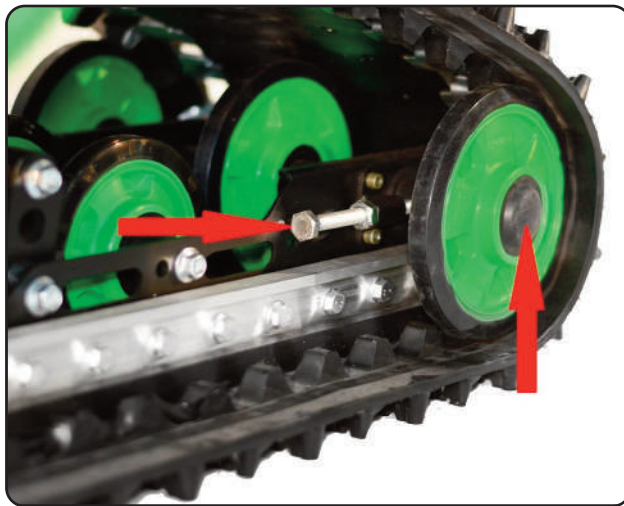

Регулировка параллельности лыж

1. Поверните руль таким образом, чтобы лыжи были направлены строго вперед.
2. Проверьте следующие параметры установки лыж:
 - Лыжи направлены вперед.
 - Расстояние по оси лыж спереди (L1) должно быть больше расстояния лыж сзади (L2) в пределах **0...15 мм**.
3. Если расхождение лыж не соответствует норме, обратитесь к дилеру фирмы.

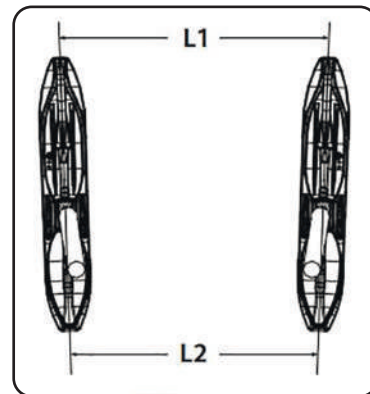

Регулировка положения руля

1. Ослабьте болты руля (1).
2. Переместите руль вверх или вниз, чтобы отрегулировать его высоту в соответствии с требуемым положением для удобного вождения.
3. Затяните болты руля и установите на место кожух.



ТОРМОЗА

Проверка тормозных колодок

Проверьте тормозные колодки на износ. Если износ колодок достиг предела, обратитесь к дилеру фирмы для их замены. Предел износа: **1.5 мм**

Проверка уровня тормозной жидкости

Установите снегоход на ровную поверхность. Уровень тормозной жидкости должен находиться выше отметки минимального уровня. При необходимости добавьте тормозную жидкость.

Необходимая тормозная жидкость: **DOT 4**

При доливке тормозной жидкости не допускайте попадания воды в главный тормозной цилиндр. Наличие воды в тормозной жидкости существенно снижает точку кипения жидкости и может привести к образованию паровой пробки.

Если уровень тормозной жидкости в бачке сильно уменьшился, обратитесь к дилеру фирмы.

ПРЕДОСТЕРЕЖЕНИЕ: Тормозная жидкость может разъедать окрашенные поверхности или пластиковые детали. Не проливайте тормозную жидкость. В случае пролива немедленно вытирайте.

Замена тормозной жидкости

Замена тормозной жидкости необходима, когда в ходе периодического технического обслуживания или в случае повреждения или утечки тормозной жидкости заменены следующие компоненты:

- а. Все резиновые уплотнения главного тормозного цилиндра и цилиндра суппорта. б. Тормозной шланг.

ПРЕДОСТЕРЕЖЕНИЕ: Замена тормозной жидкости и вышеперечисленных деталей должна производиться только дилером фирмы.

РЕГУЛИРОВКА ФАРЫ ГОЛОВНОГО СВЕТА

Снегоход IRBIS SF300 оснащен регулируемой фарой головного света.

Для регулировки необходимо:

1. Снять передний люк, открутив винт (рис.1);
2. Повернуть рулевой вал до упора;
3. Крестовой отверткой ослабить регулировочный винт (рис.2, обтекатель фары, для наглядности, снят);
4. Движением фары вперед и назад отрегулировать положение (рис.2)
5. Затянуть винт.
6. Установить передний люк на место.

**Рис. 1****Рис. 2**

ЗАМЕНА ЛАМП В ФАРЕ ГОЛОВНОГО СВЕТА

1. Открутить винты крепления обтекателя фары (рис. 1-3);
2. Снять обтекатель фары (рис. 4);
3. Достать держатель лампы габаритного огня (рис. 5). Заменить лампу 12V5W;
4. Снять защитный колпак (рис. 6);
5. Достать лампу из фары, повернув против часовой стрелки (рис. 7). Заменить лампу H4 12V35/35W. Сборку производит в обратной последовательности.

**Рис. 1****Рис. 2****Рис. 3****Рис. 4****Рис. 5****Рис. 6****Рис. 7**



Аккумуляторная батарея

Аккумуляторная батарея расположена в передней части снегохода под правым люком. Для обеспечения доступа к ней необходимо снять задний правый люк. Замерьте напряжение на клеммах ненагруженной батареи. Если величина напряжения ниже 12,2 В, батарею следует зарядить. Величина зарядного тока должна составлять 1,0-1,4 ампера.

ПРЕДОСТЕРЕЖЕНИЕ:

Не допускайте длительного хранения аккумуляторной батареи в разряженном состоянии, так как это резко снижает срок ее службы и может привести к преждевременному выходу ее из строя.

В случае длительного перерыва в эксплуатации снегохода отключайте клемму «-» от бортовой сети и периодически подзаряжайте аккумуляторную батарею постоянным током 1,0-1,4 ампера.

Зарядка аккумуляторной батареи

Если есть признаки разряда аккумуляторной батареи, как можно скорее подзарядите ее, предварительно сняв со снегохода. Имейте в виду, что аккумуляторная батарея разряжается быстрее, если на снегоходе установлено дополнительное электрооборудование.

Для зарядки аккумулятора герметичного типа требуется специальное зарядное устройство (постоянного напряжения). Использование обычного зарядного устройства может сократить срок службы аккумулятора.

Если снегоход не использовался более месяца, снимите аккумуляторную батарею, полностью зарядите ее и поместите в сухое прохладное место.

Если аккумуляторной батарее предстоит хранение сроком более двух месяцев, проверяйте ее состояние не реже одного раза в месяц и полностью заряжайте ее при необходимости.

При установке аккумуляторной батареи на снегоход после длительного хранения убедитесь, что она полностью заряжена. Обязательно проверьте правильность подсоединения аккумуляторной батареи.

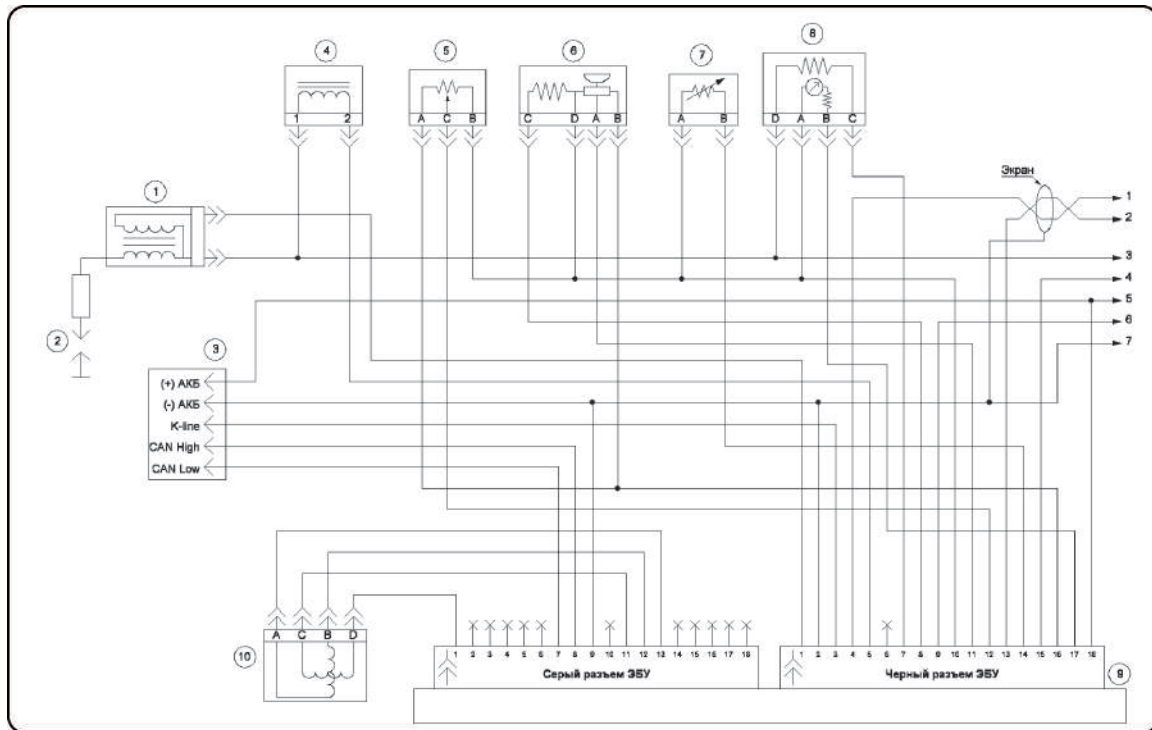

1- катушка зажигания; 2- свеча зажигания; 3- диагностический разъем; 4- форсунка; 5- датчик положения дроссельной заслонки; 6- датчик давления и температуры; 7- датчик температуры охлаждающей жидкости; 8- датчик кислорода; 9- блок управления двигателем; 10- регулятор холостого хода.

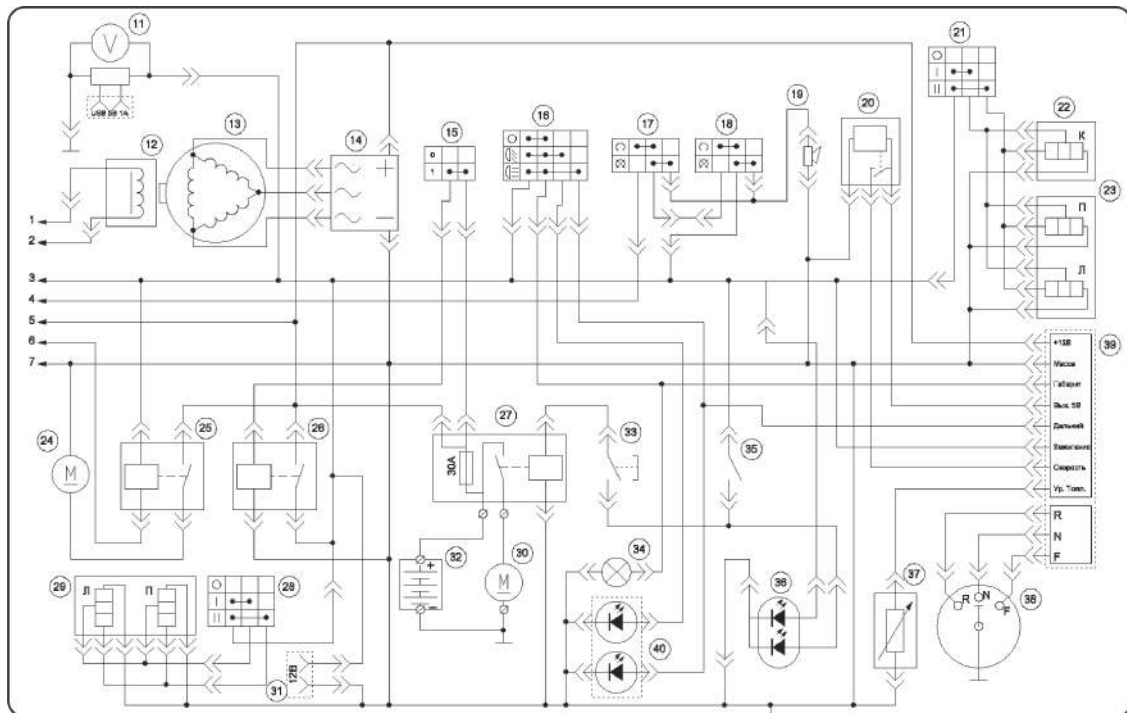

11-вольтметр/розетка USB; 12-датчик положения коленвала; 13-генератор; 14-реле регулятор напряжения; 15-замок зажигания; 16-переключатель света; 17-кнопка отключения двигателя; 18-чека аварийного отключения двигателя; 19-звуковой сигнализатор; 20-датчик скорости; 21-переключатель подогрева ручек и курка водителя; 22-элемент подогрева курка; 23-элементы подогрева ручек водителя; 24-бензонасос; 25-реле бензонасоса; 26-главное реле; 27-реле стартера; 28-переключатель подогрева ручек пассажира; 29-элементы подогрева ручек пассажира; 30-электростартер; 31-розетка подогрева шлема 12В; 32-аккумуляторная батарея; 33-концевик стоп-сигнала; 34-лампа габаритного огня; 35-кнопка электростартера; 36-стоп-сигнал; 37-датчик уровня топлива; 38-датчик включенной передачи; 39-приборная панель; 40-лампа ближнего и дальнего света.

ПРАВИЛА ХРАНЕНИЯ СНЕГОХОДА И КОНСЕРВАЦИЯ

Правильная подготовка снегохода к длительному хранению (консервация) гарантирует его продолжительную и качественную работоспособность, а так же защитит его поверхности от порчи. Вымойте снегоход. Помещение, где будет храниться снегоход должно быть сухое и хорошо проветриваемое. На снегоход не должны попадать прямые солнечные лучи. Это может привести к нагреву поверхностей и как следствие к их порче. При необходимости защитите снегоход от пыли, накройте его чехлом. Подготовка снегохода для хранения должна проводиться при холодном двигателе.

Двигатель

Для защиты цилиндропоршневой группы от коррозии необходимо выполнить следующие действия.

- Снимите наконечники со свеч зажигания и выверните свечи зажигания.
- Залейте 15...20 мл моторного масла в цилиндр.
- Вставьте свечи в свечные наконечники и положите их на металлические части двигателя или рамы так чтобы свечи были гарантированно заземлены на массу (минус) снегохода.
- Проверните коленчатый вал двигателя несколько раз при помощи стартера.
- Вверните свечи обратно в головку цилиндра и наденьте свечные наконечники.

Для предотвращения попадания внутрь двигателя влаги закройте выходные отверстия выхлопных труб.



ПРЕДОСТЕРЕЖЕНИЕ:

При вращении коленчатого вала часть масла из свечных отверстий может вылететь наружу. Для предотвращения этого можно накинуть на цилиндры ветошь. Во избежание поражения электрическим разрядом не прикасайтесь к свечам во время работы стартера.

Топливо

Перед длительным хранением полностью заправьте топливный бак топливом и добавьте стабилизатор топлива для предотвращения старения топлива. Нормированное количество - 7.5мл стабилизатора топлива на каждый литр топлива. Это предотвратит коррозию элементов системы питания. При хранении снегохода необходимо соблюдать все правила противопожарной безопасности. Место хранения не должно располагаться вблизи нагревательных элементов или открытого огня. Кроме того высокая температура приводит к повышенному испарению топлива из топливного бака.

Задняя подвеска

- Ослабьте приводную гусеницу
- Установите подвеску снегохода на опорах таким образом, чтобы гусеница была на весу.
- Смажьте все тросы управления и оси всех рычагов.
- Очистите наружную поверхность снегохода от грязи и нанесите на них ингибитор (противокоррозионное средство).

Аккумуляторная батарея

Снимите аккумуляторную батарею (аккумулятор) со снегохода.

Для этого следует отсоединить в первую очередь отрицательный провод, а затем положительный.

Перед хранением полностью зарядите аккумулятор.

Хранить аккумулятор следует в прохладном сухом месте при температуре от 0°C до 20°C. Не реже одного раза в месяц следует проверять состояние батареи и при необходимости ее подзаряжать.



Пары из аккумулятора пожаро и взрывоопасны. При хранении и зарядке аккумулятора следует строго выполнять правила противопожарной безопасности.

После длительного хранения

После длительного хранения необходимо выполнить следующие операции:

- Снять защитный чехол со снегохода.
- Удалить ингибитор (противокоррозионное средство) с поверхностей снегохода.
- Установите аккумуляторную батарею. Подсоедините положительный провод, а затем отрицательный. Проследите, чтобы клеммы были надежно закреплены.
- Выверните свечи зажигания осмотрите их. Проверьте зазор. При необходимости почистите их и выставите зазор.
- Выполните работы указанные в главе «Проверка технического состояния снегохода перед поездкой».

Заводская упаковка

Снегоход должен быть упакован в индивидуальную тару. При упаковке снегоход должен устанавливаться и закрепляться на жесткий каркас, образующий параллелепипед со сторонами большими, чем габаритные размеры снегохода. Конструкция каркаса должна предусматривать возможность его подъема вместе со снегоходом вилочным погрузчиком, а так же обеспечить устойчивое положение при установке каркасов с изделием в два ряда в вертикальном положении. Каркас не должен иметь с деталями снегохода механического контакта, в результате которого при транспортировке и хранении они могут быть повреждены или изменить свой товарный вид.

Конструкция каркаса должна обеспечить неподвижность изделия и всех его составных частей с учетом перегрузок, предусмотренных условиями хранения и транспортировки. Дополнительно снегоходы должны быть упакованы в ящики из гофрокартона или другую тару, обеспечивающую их сохранность при транспортировке и хранении. Эксплуатационная документация должна быть вложена в тару с комплектующими изделиями. При упаковке снегохода допускается часть деталей устанавливать в нерабочее положение. Остальные требования к упаковке снегохода по ГОСТ 23170-78.

Транспортирование

Снегоход может транспортироваться железнодорожным, водным, автомобильным транспортом.

Группа условий транспортирования 3 (ЖЗ) по п. 10 ГОСТ 15150-69.

Вид транспорта доставки оговаривается в договоре на поставку.



При подготовке к транспортированию, в зависимости от вида транспорта, должны выполняться требования, изложенные в следующих документах:

- „Правила перевозки грузов автомобильным транспортом” - Министерство транспорта РСФСР. - М.: „Транспорт”, 1979г.
- "Правила перевозки грузов" - Министерство путей сообщения СССР. - М.: „Транспорт”, 1983г.
- "Правила перевозки грузов" - Министерство речного флота России - М.: „Транспорт”, 1979г.
- "Правила перевозки генеральных грузов" - Министерство морского флота СССР. - М.: „Морфлот”, 1982г.

При выполнении погрузочно-разгрузочных работ, связанных с транспортированием любыми видами транспорта, должны применяться приспособления, исключающие возможность повреждения снегохода и его лакокрасочного покрытия.

Вывод из эксплуатации и утилизация:

Когда снегоход снимается с эксплуатации и демонтируется, его элементы должны быть надлежащим образом утилизированы. Учитывайте при этом, что многие конструкционные детали снегохода загрязнены консистентной смазкой и маслом, а так же другими техническими жидкостями, и они ни при каких обстоятельствах не должны попасть в окружающую среду.

Поэтому необходимо утилизировать агрегаты, механизмы и детали снегохода в зависимости от их свойств (цветные металлы, сталь пластмассы, электрическое оборудование, включая аккумуляторные батареи, масла смазки, технические жидкости и т.п.) отдельно и в соответствии с действующими положениями законодательства нашей страны.

УВАЖАЕМЫЙ ПОКУПАТЕЛЬ! ВНИМАТЕЛЬНО ОЗНАКОМЬТЕСЬ С УСЛОВИЯМИ ГАРАНТИИ!

Организация, продавшая снегоход обязана, провести самостоятельно или организовать проведение комплекса работ по предпродажной подготовке в соответствии с перечнем и с соответствующими отметками в гарантийных талонах. В случае отсутствия отметки о проведении предпродажной подготовки гарантийные обязательства на Ваш снегоход не распространяются. Во время покупки необходимо проверить:

- правильность заполнения талона предпродажной подготовки с указанием даты продажи, наличие печати или штампа предприятия, продавшего Вам снегоход и отметку о предпродажной подготовке.
- единство идентификационного номера на заводской табличке, на раме, и в настоящем паспорте.
- единство номера двигателя на картере двигателя, и в настоящем паспорте.

Общие положения

По всем вопросам, возникшим у Вас при эксплуатации снегохода, просим обращаться к официальному дилеру, их актуальный список можно найти на сайте **www.irbismotors.ru**.

В официальных дилерских центрах Вам всегда помогут, подробно разъяснят порядок выполнения тех или иных операций, посоветуют по вопросам эксплуатации. Будьте внимательны, гарантия распространяется на снегоходы, которые прошли техническое обслуживание по всем необходимым правилам. Опасайтесь доверять выполнение работ по обслуживанию и ремонту Вашего снегохода лицам, не имеющим на то соответствующих полномочий. Выполнение работ с нарушением правил техники безопасности или иным ненадлежащим образом, может лишить Вас гарантии.

Выполнение работ у официального дилера гарантирует качество и необходимый объем работ по обслуживанию и ремонту. Данные центры располагают специальными инструментами, запчастями и знаниями, которые необходимы для правильного обслуживания и ремонта снегохода.

Рекомендуется всегда обращаться к дилеру при возникновении сомнений в порядке выполнения операций технического обслуживания или по другим вопросам. Это необходимо в связи с тем, что конструкция снегохода постоянно совершенствуется и не все изменения могут оперативно попасть в руководство по эксплуатации.

Гарантийный срок эксплуатации снегохода установлен **24 месяца или 2500км**, в зависимости от того, что наступит раньше, со дня продажи. В течение этого срока безвозмездно производится устранение недостатков снегохода, в случае соблюдения всех требований и сроков выполнения работ и правил, указанных в настоящем руководстве. Не согласованные с предприятием-изготовителем изменения конструкции снегохода, или демонтаж оригинального оборудования может сделать эксплуатацию снегохода опасной для жизни и здоровья Вас и других людей. Кроме того, самостоятельно внесенные изменения в конструкцию снегохода могут лишить Вас гарантии. Обмен неисправного снегохода производится в соответствии с действующими правилами обмена промышленных товаров, купленных в розничной сети, государственной или кооперативной торговли. Гарантийный срок эксплуатации снегоходов, поставляемых за пределы стран СНГ, устанавливается со дня пересечения Государственной границы Российской Федерации, продолжительность - по соглашению сторон.

Порядок и условия предъявления рекламаций

Для выполнения гарантийного ремонта снегохода владелец должен обратиться в дилерский сервисный центр, при этом он должен иметь при себе паспорт с талоном на гарантийный ремонт. СТО не производят гарантийный ремонт снегохода в случае нарушения регулировок тормозов, гусеницы и т.п. .. Эти нарушения не могут быть основанием для предъявления рекламаций.

Гарантийные обязательства

Предприятие - изготовитель гарантирует исправность снегохода в целом, а также нормальную работу отдельных агрегатов, механизмов и деталей в течение **24 месяца или 2500км**, в зависимости от того, что наступит раньше, с момента продажи. Гарантийные обязательства не распространяются на детали, подвергающиеся износу, зависящему от интенсивности и условий эксплуатации и стиля вождения владельца снегохода (тормозные колодки, тормозные диски и барабаны, ролики, лампы светотехники, резиновые чехлы), на детали и материалы регламентированными пробегами, оговоренные в сервисной книжке (свечи зажигания, фильтры, охлаждающая и тормозная жидкости), аккумуляторные батареи.

Условия гарантийного обслуживания.

1. Настоящая гарантия действительна при надлежащем оформлении гарантийного талона - правильном и четком указании наименования снегоболотохода, серийного номера его рамы и двигателя, даты покупки, а также подписи, печати продавца и подписи покупателя.
2. Гарантийный ремонт снегоболотохода осуществляется исключительно в течение гарантийного срока, указанного в настоящем гарантийном талоне только при условии проведения предпродажной подготовки в полном объеме.
3. При выявлении недостатков снегоболотохода покупатель обязан незамедлительно прекратить его эксплуатацию, приняв все доступные меры, с тем, чтобы исключить или максимально уменьшить дополнительный ущерб от возникшей неисправности.
4. **Гарантийные обязательства не распространяются на:**
 - 4.1.1. Сколы, трещины, абразивный износ.
 - 4.1.2. Внешние повреждения оптики фар, запотевания стекол.
 - 4.1.3. Электрические лампочки, за исключением светодиодной оптики.
 - 4.1.4. Аккумуляторные батареи на технике с пробегом.
 - 4.1.5. Предохранители.
 - 4.1.6. Пластиковые элементы (изделия) на технике с пробегом.
 - 4.1.7. Фильтры (фильтрующие элементы) масляные, топливные, воздушные.
 - 4.1.8. Свечи зажигания.
 - 4.1.9. Тормозные колодки и диск.
 - 4.1.10. Ремень вариатора.
 - 4.1.11. Грузики вариатора.
 - 4.1.12. Троса управления.
 - 4.1.13. Амортизаторы, ролики обрешиненные (катки), подшипники рулевого вала, рулевые наконечники - на технике, после **24 месяцев** использования или **2500км** пробега, в зависимости от того, что наступит раньше.
 - 4.1.14. Эксплуатационные жидкости.
 - 4.1.15. Шланги, патрубки.
 - 4.1.16. Резинотехнические изделия, подверженные естественному износу (сайлентблоки, подушки, накладки, чехлы сидений).

- 4.1.19. Резинотехнические изделия, подверженные естественному износу (сайлентблоки, подушки, накладки, чехлы сидений).
- 4.1.20. Направляющие (склизы)
- 4.1.21. Изменение внешнего вида под воздействием окружающей среды.
- 4.1.22. Поверхностная коррозия, а так же коррозия возникшая из-за сколов камней или царапин на краске.
- 4.1.23. Слабые посторонние звуки, шум, вибрация, которые не влияют на характеристики и работоспособность мототехники.
- 4.1.24. Образование масляных пятен в районе сальников и уплотнений, не влияющие на расход масла.
- 4.1.25. Ущерб в результате неполного или несоответствующего обслуживания (например, пренебрежение ежедневным или периодическим осмотром, невыполнением планового Технического Обслуживания или значительный перепробег между плановыми ТО).
- 4.1.26. Повреждение мототехники в результате дорожно-транспортного происшествия, неосторожности, пренебрежительного обращения с мототехникой, использования ее в гонках, ралли и т.п.
- 4.1.27. Повреждение мототехники в результате : движения мототехники при недостатке эксплуатационных материалов (например, тормозной или охлаждающей жидкости, масла или смазки) в связи с несвоевременным обнаружением утечки или повышенного расхода, либо недостаточного контроля за показаниями измерительных приборов (в т.ч. перегрев двигателя) либо в результате применения не рекомендованных эксплуатационных материалов или не качественного топлива.
- 4.2 . Регулировочные работы:
- 4.2.1. Регулировка карбюратора.
 - 4.2.2. Регулировка рулевого управления.
 - 4.2.3. Прокачка тормозной системы.
 - 4.2.4. Регулировка светового оборудования.
 - 4.2.5. Регулировка привода коробки перемены передач.
 - 4.2.6. Регулировка стояночного тормоза.
 - 4.2.7. Регулировка гусеничного движителя.
 - 4.2.8. Регулировка жесткости подвески.
- 4.3. Последствия, возникающие в следствии использования некачественного топлива, масла, расходных материалов.

4.4. Нормальный износ деталей и узлов.

4.5. Последствия воздействия внешних факторов: стихийных бедствий и других природных явлений, хранение мототехники в несоответствующих условиях, попадание воды в узлы и агрегаты и т.п.

4.6. Затраты на проведение регулярного технического обслуживания.

5. Гарантийные обязательства аннулируются при:

5.1. Несоблюдении условий предоставления гарантии.

5.2. Нарушении пломб (защитных наклеек) на узлах и агрегатах.

5.3. Самовольном изменении конструкции транспортного средства.

5.4. Применении неоригинального (не рекомендованного) дополнительного оборудования и запасных частей (без письменного согласования с заводом изготовителем).

5.5. Нарушении установленного регламента технического обслуживания (ТО) у диллера или уполномоченной производителем (продавцом) СТО.

5.6. Превышении пробега между техническими обслуживаниями не более 10% от рекомендованного заводом-изготовителем интервала.

5.7. Нарушении правил технической эксплуатации, в том числе: нарушении правил обкатки, превышении допустимой полной массы снегоболотохода, требований и рекомендаций "Руководства по эксплуатации";

5.8. Использовании в спортивных (гонки, соревнования) или коммерческих (аренда, прокат) целях и передаче техники в аренду третьим лицам.

6. Все плановые ТО во время гарантийного периода производятся платно, на общих основаниях.

Дата

Подпись

ФИО

Изделие	
Модель	
Номер двигателя	
Номер рамы	

Дата продажи	
---------------------	--

Ф.И.О. клиента	
Адрес	

Дата выдачи снегохода первому владельцу	
--	--

Гарантийный срок эксплуатации снегохода указан в условиях гарантии. Данный талон действителен только при условии его заполнения в день продажи, и наличии действительных подписей продавца и покупателя или их представителей.

Подпись покупателя:

Подпись продавца:

Дата:

Дата:

М.П.

1-ое техническое обслуживание (1-й месяц со дня продажи или по достижении 300 км).

Дата:

Работы произвел:

ФИО мастера:

Подпись:

Список работ:

*Печать
сервисного
центра*

2-ое техническое обслуживание (3-й месяц со дня продажи или по достижении 600 км).

Дата:

Работы произвел:

ФИО мастера:

Подпись:

Список работ:

*Печать
сервисного
центра*

3-е техническое обслуживание (6-й месяц со дня продажи или по достижении 1000 км).

Дата:

Работы произвел:

ФИО мастера:

Подпись:

Список работ:

*Печать
сервисного
центра*

4-ое техническое обслуживание (12-й месяц со дня продажи или по достижении 1500 км).

Дата:

Работы произвел:

ФИО мастера:

Подпись:

Список работ:

*Печать
сервисного
центра*

5-е техническое обслуживание (18-й месяц со дня продажи или по достижении 2000 км).

Дата:

Работы произвел:

ФИО мастера:

Подпись:

Список работ:

*Печать
сервисного
центра*

6-е техническое обслуживание (24-й месяц со дня продажи или по достижении 2500 км).

Дата:

Работы произвел:

ФИО мастера:

Подпись:

Список работ:

*Печать
сервисного
центра*

7-е техническое обслуживание (24-й месяц со дня продажи или по достижении 3000 км).

Дата:

Работы произвел:

ФИО мастера:

Подпись:

Список работ:

*Печать
сервисного
центра*

8-е техническое обслуживание (30-й месяц со дня продажи или по достижении 3500 км).

Дата:

Работы произвел:

ФИО мастера:

Подпись:

Список работ:

*Печать
сервисного
центра*

Изделие	
Модель	
Номер двигателя	
Номер рамы	
Дата продажи	
Дата приема	
Дата выдачи	
Проявление дефекта	
Работы произвел:	<i>Печать сервисного центра</i>
Ф.И.О. мастера	
Подпись	
Срок гарантии - 24месяца или 2500км	

Изделие	
Модель	
Номер двигателя	
Номер рамы	
Дата продажи	
Дата приема	
Дата выдачи	
Проявление дефекта	
Работы произвел:	
Ф.И.О. мастера	<i>Печать сервисного центра</i>
Подпись	
Срок гарантии - 24месяца или 2500км	

Изделие	
Модель	
Номер двигателя	
Номер рамы	
Дата продажи	
Дата приема	
Дата выдачи	
Проявление дефекта	
Работы произвел:	<i>Печать сервисного центра</i>
Ф.И.О. мастера	
Подпись	
Срок гарантии - 24месяца или 2500км	

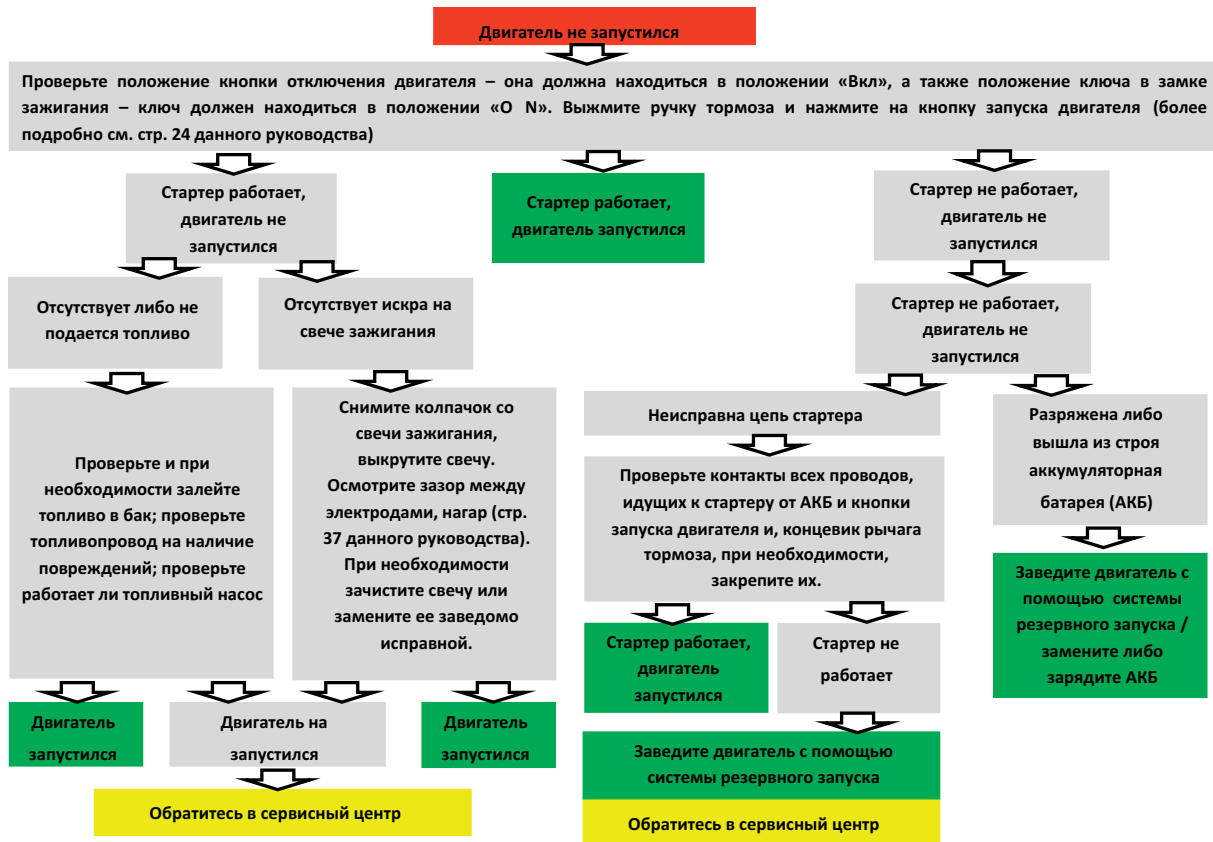

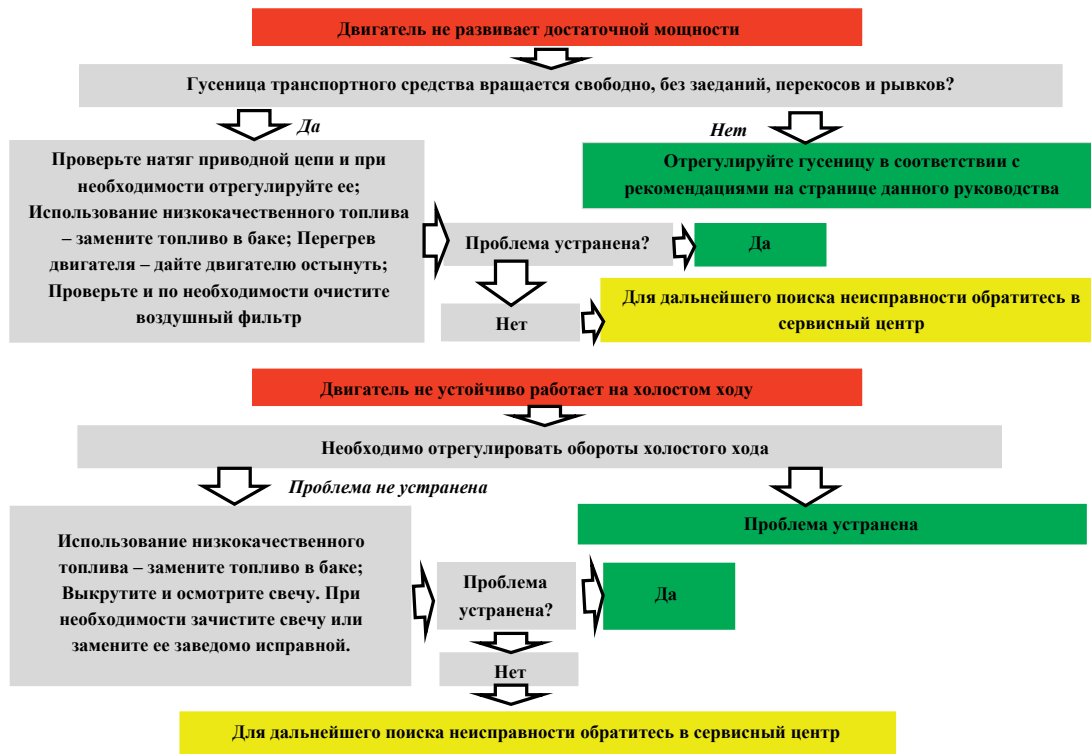

СПИСОК ДОПОЛНИТЕЛЬНОГО СНАРЯЖЕНИЯ И СРЕДСТВ ПАССИВНОЙ БЕЗОПАСНОСТИ РЕКОМЕНДУЕМЫЙ ПРИ ДЛИТЕЛЬНОМ ПУТЕШЕСТВИИ НА СНЕГОХОДЕ

1. Средства связи и навигации

- рация
- телефон сотовой или спутниковой связи
- компас
- карта местности
- GPS навигатор
- часы

2. Запасной инструмент и принадлежности

- запасной ремень вариатора
- свечи зажигания
- канистра с топливом (10л.)
- фонарь автомобильный
- лопата, пила, топор, нож

3. Средства пассивной безопасности

- спички (зажигалка)
- сигнальная свеча или ракетница
- аптечка первой медицинской помощи
- металлический котелок или чайник, кружка
- шоколад, хлеб, сало, чай
- теплые носки, рукавицы, комплект термобелья
- спирт (0,5л)
- охотничьи лыжи

При наличии такого комплекта в случае аварийной ситуации Вы будете себя чувствовать спокойнее и уверенней, а это основной фактор для успешного выхода из нее.

www.irbismotors.ru



www.irbismotors.ru